

Sport

INTERNATIONAL



XXXI CISM PAIM CHAMPIONSHIP 1986
FINLAND

PROGRAM
AND
GENERAL
INFORMATION

FINLAND 87

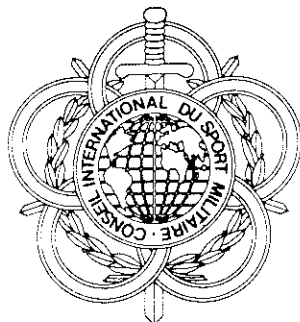

SPORT International

N° 70 / FEVRIER 1987

**PUBLICATION OFFICIELLE
DU CONSEIL INTERNATIONAL
DU SPORT MILITAIRE**

**OFFICIAL PUBLICATION
OF THE INTERNATIONAL MILITARY
SPORTS COUNCIL**

Rédaction

**Abonnements - Subscription
Publicité - Advertisements**
Secrétariat Général du C.I.S.M.
Avenue Fr. Roosevelt 119 - B 33
B-1050 Bruxelles
Tél. Bruxelles (02) 660.39.43

Editeur responsable

Commandant Ch. Mandji

Mise en page

E. Genot

PRIX DE VENTE —

SUBSCRIPTION RATES:

Quatre numéros: 400 Francs Belges
Four issues: 400 Belgian Francs
Compte n° — AC. Nr:
611-4875620-82, CISM
Chase Banque de Commerce,
Avenue des Arts, 51
B-1040 Bruxelles — Belgique

Impression — Printing

Inter Sportverlag A.G.
Reherstrasse 24
CH-9016 St. Gallen
Imprimerie de la Barrière
Chaussée d'Alseberg 25
B-1060 Bruxelles

COUVERTURE 1

COVER 1

31ème CHAMPIONNAT DU PAIM
31st PAIM CHAMPIONSHIP

SOMMAIRE - CONTENTS

-
- 2** Editorial
-
- 4** 20th Orienteering Championship
20ème Championnat d'Orienteering
-
- 8** 34ème Championnat de Pentathlon Militaire
34th Military Pentathlon Championship
-
- 11** 26th Shooting Championship
26ème Championnat de Tir
-
- 14** The 31st PAIM Championship
Le 31ème Championnat du PAIM
Pentathlon Aéronautique International Militaire
-
- 20** Réunion du Comité Exécutif et de la Commission
Permanente des Finances
Meeting of the Executive Committee and Permanent
Commission of Finance
-
- 28** Du nouveau matériel pour bassin de natation
pour le pentathlon militaire
-
- 31** Les qualités physiques de l'athlète
(Suite et fin)
-
- 35** Championnats 1986 - Championship 1986
-
- 39** 1987 CISM Calendar
-

Sport has been developing steadily over the last decade. This development is portrayed in the high performances attained by the Gods of the arena » and by the championship organisers, as well as in the good preparation of athletes. Today, this achievement can only be sustained if the corresponding financial resources and high-level support by the media are made available.

The rules of amateur sport laid down by Baron Pierre de Coubertin still serve as our terms of reference but the sports world is on the move and is using the most up-to-date techniques to spread the ideals of friendships and solidarity through the promotion of sport around the globe.

No money: no progress! Of course, we shall always rely upon our record-breaking champions, but increasingly we shall be dependent upon sports sponsors for the financial support they are able to provide. "Sponsorisation" consists in turning to private funds used to cover a proportion of expenses incurred, in return for which sponsors are granted publicity privileges in the form of advertisements, either on athletes' clothes and equipment, in reviews or in the sports arena.

The Military Sports Movement must participate in this evolution. Indeed, it should take full advantage of this extraordinary opportunity to further its development. I am sure that this subject of reflection is one upon which many of you - athletes and officials - are already pondering.

This interest in sponsorisation is concomitant with my desire to see an increase in the participation in CISM championships by our friends in Asia, Africa and Latin America.

The Boxing Championship to be hosted by the Ivory Coast will be the only CISM event organised in Sub-Sahara Africa in 1987; this is not sufficient.

Why has the topic of sponsorisation been raised when we could simply follow the examples around us? We have our specificity, and as such financial aid must only be accepted on the right terms. These are the rules and the code of deontology which I wish to have studied before being submitted to the General Assembly for approval. Care must be taken to define those commercial goods or activity sectors which are incompatible with the basic principles of CISM. We must also guard against having our athletes transformed into advertising models.. Sportswear is a uniform in our armies but there is nothing amiss in allowing firm's logos on T-shirts, provided relevant rules are laid down.

Once this Code has been approved, delegations will be at liberty to make ample use of sponsorisation to:

- organise clinics or regional events;
- finance coaching facilities for teams and athletes;
- finance travel arrangements for delegations, or
- ensure that all member countries are in a position to host any championship.

Moreover, it should be possible to afford our activities the support of the media so that military sports competitions receive adequate newspaper and TV coverage.

It is possible to revive the world military games project, taking it further than the dream it is at present.

I suggest we take up this reflection on sponsorisation from today onwards because it is vital to continue for some (or launch for others) a top-level, long-term policy. We must look to aid such as sponsorisation and valorise it for the benefit of the organisation as a whole. We no longer need to taboo money but we do have to ensure total transparency in our income and its allocation. To benefit from advertising is a legitimate right and it is undeniable that it would be a serious - even fatal - mistake not to adhere to this movement.

We should not shut ourselves up in an ivory tower but, on the contrary, we need extra competence to see that our athletes receive better preparation and that all our member countries are able to participate in all our events. It is only with this acquired competence that we shall achieve greater credibility.

On the eve of my action to initiate or renew contacts with high sports authorities, as mandated by the Executive Committee, CISM must take an active part in the modern evolution of sport and must associate an interest in economic factors with its passion for sport and solidarity, without forsaking the objectives defined by our Charter and its responsibilities towards athletes.

General Jean DUGUET
 President of C.I.S.M.
 President of the Permanent
 Commission for Information

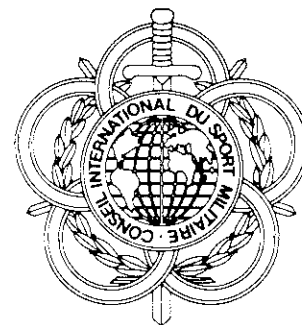

20ème Championnat d'Orientation Coire (Suisse), du 29/09/1986 au 05/10/1986

PAYS PARTICIPANTS

13 - Suisse, Allemagne R.F., Autriche, Belgique, Danemark, Espagne, Finlande, France, Irlande, Italie, Norvège, Pays-Bas, Suède.

REPRESENTANT OFFICIEL DU CISM

Colonel V. JENSEN (Danemark).

PRESIDENT DU C.T.P.

Capitaine H. TSCHUDIN (Suisse).

NOMBRE DE PARTICIPANTS

Athlètes	98
Accompagnateurs	43
Total	141

Remarquable succès des Suisses

Certainement, ce 20e Championnat de Course d'orientation du C.I.S.M. restera dans les mémoires des 91 concurrents des 13 nations participantes. Préparés dans un cadre idéal aux environs de Coire, le chef-lieu du canton des Grisons, les parcours particulièrement sélectifs et exigeants, ainsi que le temps radieux digne des plus belles cartes postales qui n'a cessé de régner tout au long des épreuves, ont largement contribué à la réussite de ces rencontres internationales, dont il faut relever le haut niveau sportif.

Grâce à une organisation minutieuse et précise, sous les ordres du Colonel d'Etat-Major Général Hans Hartmann, le Chef de la Section des activités hors service, qui dépend du Groupement de l'instruction du Département militaire fédéral, ce championnat de course d'orientation du C.I.S.M. s'est déroulé sans le moindre incident. Bien entendu, les succès retentissants de l'équipe C.I.S.M. de la Suisse qui a réussi à s'octroyer toutes les médailles mises en jeu, n'ont fait que favoriser l'ambiance. Ainsi les Suisses ont réédité leur exploit de l'année précédente en France, où ils avaient dominé tout aussi nettement.

Le vainqueur de l'année précédente, Urs Flühmann, âgé de 24 ans, a défendu souverainement son titre. Le Zurichois n'a jamais laissé planer l'ombre d'un doute sur ses intentions. Dès la première course individuelle, il a distancé ses adversaires sur le parcours préparé dans

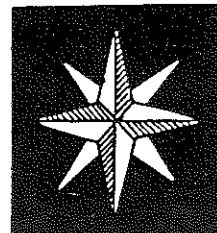

par Plt Hauser (Suisse)

20th Orienteering Championship Chur (Switzerland), from 29/09/1986 to 05/10/1986

PARTICIPATING COUNTRIES

13 - Switzerland, Germany F.R., Austria, Belgium, Denmark, Spain, Finland, France, Ireland, Italy, Norway, the Netherlands, Sweden.

OFFICIAL CISM REPRESENTATIVE

Colonel V. JENSEN (Denmark).

P.T.C. - CHAIRMAN

Capitaine H. TSCHUDIN (Switzerland).

NUMBER OF PARTICIPANTS

Athletes	98
Officials	43
Total	141

*Le départ d'un concurrent - déjà une difficulté à franchir!
The departure of a competition - already a difficulty to overcome!*





La zone d'arrivée.

The arrival area.

la région bien connue de Savognin et, le jour suivant, il a encore confirmé sa supériorité en remportant également la seconde course individuelle. Seul le finlandais Heikki Peltola, le spécialiste de course d'orientation est parvenu à battre en brèche la suprématie de l'équipe suisse et à prendre en finale la deuxième place du classement individuel, devant Christian Hanselmann (SUI) et le champion Christian Aebersold.

Avec de telles performances (sans oublier la septième place de Stefan Bolliger et la neuvième d'Olivier Buholzer) il devenait évident que la première place du classement par nations ne pouvait échapper à l'équipe suisse. Lors de la course de relais, qui clôturait ce 20e Championnat, il a semblé un certain temps que les Norvégiens étaient en mesure de contrer l'équipe suisse. A la fin du premier relais, les Scandinaves avaient, en effet, une petite minute d'avance sur la Suisse. Mais lors du second relais, le vainqueur individuel, Urs Flühmann, apportait une fois de plus la preuve de sa grande classe. Alors qu'il s'élançait sur le parcours avec un retard de 57 secondes sur le Norvégien, il prit d'emblée un train rapide et soutenu pour passer les 16 postes de contrôle prescrits et devancer son concurrent terminant ainsi son parcours avec une avance de 6'22". Dès lors, seul un incident majeur pouvait priver la Suisse de la première place dans cette épreuve de relais et le dernier équipier, le champion suisse Christian Aebersold, ne perdit que 21 secondes sur le dernier norvégien en course, permettant ainsi à la Suisse de remporter une nouvelle médaille

d'or dans cette discipline, après celle de 1982 et de 1985.

Il convient cependant de souligner que les nations scandinaves n'ont pratiquement participé à ces concours du CISM qu'avec leur deuxième équipe, étant donné que 24 heures après la course de relais elles devaient participer (également en Suisse) à la finale de la coupe du monde de course d'orientation. Lors de ces deux épreuves, c'est à nouveau Urs Flühmann qui s'est adjugé la première place, malgré une très forte concurrence, avec 9 secondes d'avance sur Martensson (NOR).

Heinz Tschudin, président du Comité technique permanent de Course d'orientation du C.I.S.M., s'est félicité du déroulement parfait de cette manifestation du C.I.S.M. dans la ville de Coire. «Je suis vraiment très heureux. Durant ces journées passées dans le pays des Grisons, le championnat de course d'orientation du C.I.S.M. a prouvé qu'il avait sa raison d'être. Lors de la course de relais de samedi matin, l'équipe de France, qui longtemps s'est trouvée parmi les premières de la course, a prouvé que même les outsiders ont aussi leur mot à dire».

Le président du C.T.P., le Colonel EMG Hans Hartmann a également pu dresser un bilan positif de cette semaine du sport militaire: «Il ne faut pas seulement citer la performance des Suisses, mais également le temps idéal qui a grandement facilité le déroulement des épreuves et qui représente une propagande rêvée pour notre pays».



L'équipe suisse avec au centre le Colonel Hans Hartmann (5ème à partir de la gauche) et le Capitaine Heinz Tschudin.
The Swiss team around Colonel Hans Hartmann (5th from the left) and Captain Heinz Tschudin.



OVERALL RESULTS RESULTATS D'ENSEMBLE

CLASSEMENT INDIVIDUEL

1. Rdf. Flühmann U. (SUI)	2.07'59"
2. Srtl. Peltola H. (FIN)	2.16'34"
3. Kpl. Hanselmann C (SUI)	2.19'11"

CLASSEMENT PAR EQUIPE

1. Suisse	9.09'28"
2. Norvège	9.35'45"
3. Finlande	10.03'46"

RESULTATS PAR DISCIPLINE RESULTS PER DISCIPLINE

1. 1st INDIVIDUAL RACE - 1ère COURSE INDIVIDUELLE

INDIVIDUAL CLASSIFICATION

CLASSEMENT INDIVIDUEL

1. Rdf. Flühmann U. (SUI)	0.58'33"
2. Srtl. Peltola H. (FIN)	1.01'08"
3. Pte. Bjartnes A. (NOR)	1.02'44"

TEAM CLASSIFICATION

CLASSEMENT PAR EQUIPE

1. Suisse	4.20'40"
2. Norvège	4.26'46"
3. Finlande	4.36'24"

2. 2nd INDIVIDUAL RACE - 2ème COURSE INDIVIDUELLE

INDIVIDUAL CLASSIFICATION

CLASSEMENT INDIVIDUEL

1. Rdf. Flühmann U. (SUI)	1.09'26"
2. Gren. Aebersold C. (SUI)	1.11'05"
3. Kpl. Hanselmann C. (SUI)	1.12'18"

TEAM CLASSIFICATION

CLASSEMENT PAR EQUIPE

1. Suisse	4.48'48"
2. Norvège	5.08'59"
3. Suède	5.23'02"

3. COURSE DE RELAIS - RELAY RACE

1. Suisse 1 (Kpl. Hanselmann C., Rdf Flühmann U., Gren Aebersold C.)	2.33'38"
2. Norvège 1 (Pte. Bjartnes A., Aasgaard O., Pte. Haestad N.)	2.39'39"
3. Danemark 1 (Capt. Rasmussen J., Lt. Kirkeby J., Lt. Hansen J.)	2.42'21"

Flühmann (Suisse) en pleine action.
Flühmann (SUI) in action.

LIFE IN CISM - LA VIE AU CISM



*L'équipe suisse dans la zone d'attente.
The Swiss team in the waiting area.*

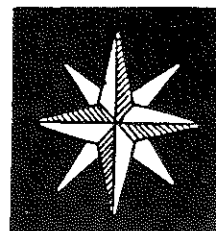

Les médaillés du classement individuel. (De gauche à droite) Heikki Pelto (Finlande, médaille d'argent), Urs Flühmann (Suisse, médaille d'or), Christian Hanselmann (Suisse, médaille de bronze).

The medalists in the individual classification. (From left to right) Heikki Pelto (FIN, silver medalist), Urs Flühmann (SUI, gold medalist), Christian Hanselmann (SUI, bronze medalist).

The Swiss canton of Grisons was the scenic setting for the 20th Orientation Championship in which 91 contestants from 13 nations competed for the 1986 CISM Orientation championship title.

Last year's champion, the 24-year old Swiss Urs Flühmann, had relatively easy win in both the 1st and 2nd individual races and, joined by Äbersold and Hanselmann for the relay race, took a 5-minute lead at the finishing post over Norway I and Denmark I.

34th Military Pentathlon Championship Wiener-Neustadt (Austria), from 05/08 to 14/08/1986

PARTICIPATING COUNTRIES

14 - Austria, Germany F.R., Belgium, Brazil, China P.R., Denmark, Spain, Ireland, Italy, Norway, the Netherlands, Sweden, Switzerland, Turkey.

OBSERVERS COUNTRIES

2 - Nigeria, Egypt.

OFFICIAL CISM REPRESENTATIVE

Brigadier General A. GAD-EL HAK (Egypt).

P.T.C. CHAIRMAN

Brigadier General J. BORTHEN (Norway).

NUMBER OF PARTICIPANTS

Athletes	87
Officials	67
Total	154

For Austria, the 34th CISM Military Pentathlon Championship was undoubtedly the most significant military sports event of the year! 87 athletes from 14 Nations competed from 6th to 14th August in Wr. Neustadt — one of the most beautiful Pentathlon centres in the world.

The opening ceremony was held on 6th August in the «ALLZEIT GETREUEN» stadium where 2500 soldiers and spectators were waiting to cheer the parade of the teams and flag-bearers from Belgium, Brazil, China, Denmark, Spain, Germany, Holland, Italy, Ireland, Norway, Switzerland, Sweden, Turkey and Austria. In the name of the Austrian Army, Commander General Hanner Philipp welcomed all the participants and guests and underlined that a sports competition constituted an act of human willingness for training, discipline and performance.

These are the very elements which form the basis of military education. Armies throughout the world include sport in their military education programme, said General Philipp, not as an end in itself but as a means to an end. Soldiers meet each other in peaceful competitions so that in the future, people may live together side-by-side in peace and freedom. General Gad El Hak from Egypt as Official Representative, declared the Championship open on behalf of General Dugué, President of CISM, and conveyed CISM'S gratitude to the Austrian Army. After this ceremony a friendly football match was organised between Italy and Austria, which was won by the Italians 2 : 0.

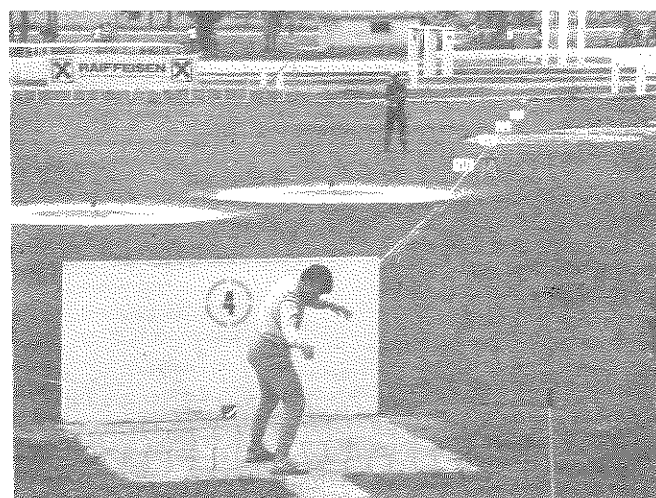

*Un concurrent au lancé de grenades.
A competition during the grenade-throwing event.*

PAYS PARTICIPANTS

14 - Autriche, Allemagne R.F., Belgique, Brésil, Chine R.P., Danemark, Espagne, Irlande, Italie, Norvège, Pays-Bas, Suède, Suisse, Turquie.

PAYS OBSERVATEURS

2 - Nigeria, Egypte.

REPRESENTANT OFFICIEL DU CISM

Général de Brigade A. GAD-EL HAK (Egypte).

PRESIDENT DU C.T.P.

Général de Brigade J. BORTHEN (Norvège).

NOMBRE DE PARTICIPANTS

Athlètes	87
Accompagnateurs	67
Total	154

**34ème Championnat
de Pentathlon Militaire
Wiener-Neustadt (Autriche),
du 05/08 au 14/08/1986**

RESULTS - RESULTATS

INDIVIDUAL CLASSIFICATION CLASSEMENT INDIVIDUEL

1. SHOOTING - TIR

1. Lt. Altorfer J. (SUI)	1133.0 pts
2. Wmr. Hunck (HOL)	1126.0 pts
3. Vzlt. Saufussl J. (AUT)	1119.0 pts

2. OBSTACLE RACE - PARCOURS D'OBSTACLES

1. Hfw. Nienaber H. (RFA)	1181.3 pts
2. Sgt. Sergio L.A. (BRA)	1179.2 pts
3. S/Sgt. Steffensen S. (DEN)	1168.0 pts

3. SWIMMING - NATATION

1. 2.Lt. Norrmen P. (SWE)	1144.0 pts
2. Sgt. Spierenburg N. (HOL)	1124.8 pts
3. Sgt. Bandeira J. (BRA)	1112.8 pts

4. GRENADE THROWING - LANCEMENT DE GRENADES

1. Hfw. Nienaber H. (RFA)	1156.8 pts
2. Sgt. Bandeira J. (BRA)	1124.4 pts
3. M. Wu J. (CHN)	1121.2 pts

5. CROSS COUNTRY

1. Sgt. Mutlu H. (TUR)	1139.1 pts
2. Kpl. Kock D. (AUT)	1126.6 pts
3. Sgt. Viana J. (BRA)	1114.8 pts

FINAL INDIVIDUAL CLASSIFICATION CLASSEMENT FINAL INDIVIDUEL

1. Hfw. Nienaber H. (RFA)	5621.1 pts
2. Sgt. Bandeira J. (BRA)	5548.7 pts
3. M. Wu J. (CHN)	5458.4 pts

FINAL TEAM CLASSIFICATION CLASSEMENT FINAL PAR EQUIPE

1. China (M. Wu, M. Pang, M. Pan, M. Li)	21594.2 pts
2. Brazil (Sgt. Bandeira, Sol. Venancio, Sgt Martins, Sgt. Viana)	21534.4 pts
3. Germany R.F. (Hfw Nienaber, Ofw Clemens, Hfw Sohns, Hfw Hutter)	21517.8 pts

The contests began the following day with the shooting event which was won by the Swiss Lieutenant Jürg ALTORFER who scored 199 circles out of 200. With this excellent result, which was an improvement on last years', he failed to equal the Norwegian, Lieutenant Todal's perfect score in 1979 which gave him the world record. Second place was taken by WO Theodor HUNCK from the Netherlands with 198 circles; the Austrian WO SAUFUSSL and the Dane, SSGT LARSEN, tied for third place with 197 circles.

Last year's winner of the shooting competition, Willy WASER from Switzerland «only» managed 194 circles gaining equal ranking with WO Hartmut NIENABER. Brazil's champion, R.J. BANDEIRA, claimed a difference of 42 points behind the leader of the first day's event.

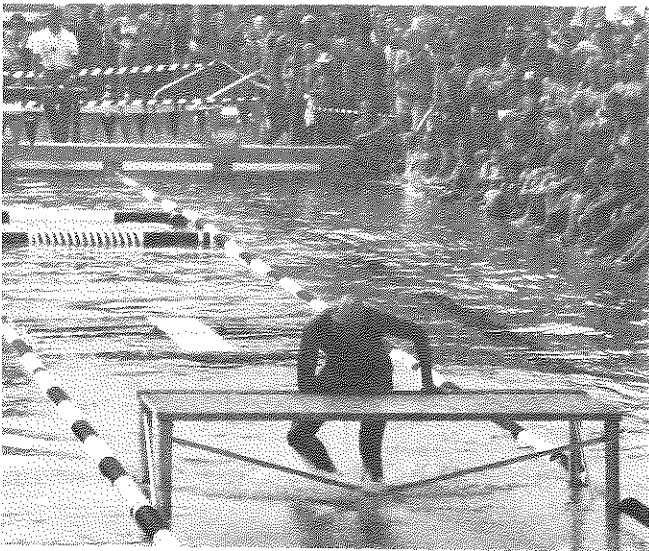

*L'épreuve de natation, très spectaculaire, est suivie par tous les participants.
The very spectacular swimming event is watched by all the participants.*

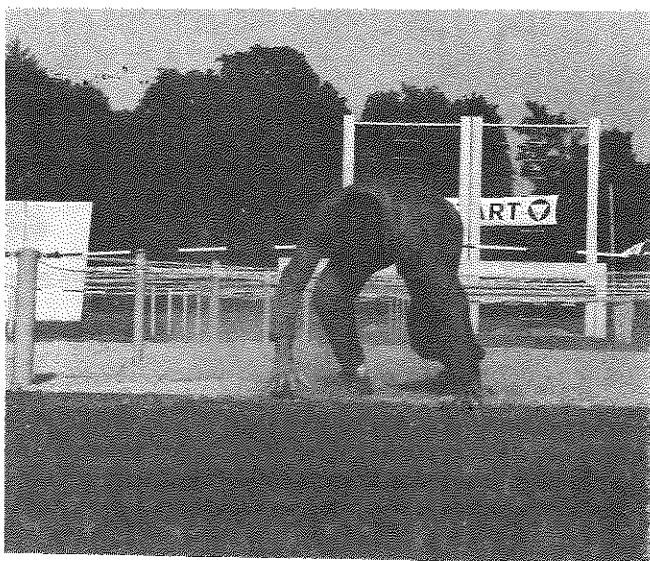

*Une des épreuves les plus pénible, la piste d'obstacles.
One of the most demanding events, the obstacle run.*

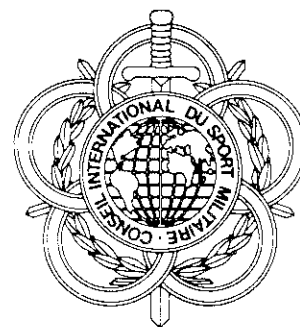

LA VIE AU CISM - LIFE IN CISM

Nienaber — true to form

The obstacle run was held on the second day of the championship under most adverse weather conditions — torrid heat and excessive humidity — which prevailed while the pentathletes battled it out throughout the day. Clocking up a time of 2: 14,4 minutes, the Brazilian Sgt Luiz Alvez SERGIO looked like being the winner right up to the very end when his performance was bettered by NIENABER — bearing N° 80 — who crossed the finishing line with 2: 14,1 minutes. This is another example of NIENABER's top world class which he has maintained for 10 years.

SSgt Soren STEFFENSEN from Denmark claimed an excellent 3rd place. It was not one of his good days for last year's champion, BANDEIRA from Brazil, who finished 7,4 seconds behind the leader. This disappointing performance for the South American gave him only a seventh placing in the overall list.

On the third day of the Games, the Swede, Lt. Peter NORRMEN, recorded a really sensational victory! With a time of 25,5 seconds in the obstacle swimming, he knocked one-tenth of a second off his previous world record. This new record is in part attributable to the excellent well-planned coordination by the host nation.

The Dutch SSgt Nico SPIERNBURG (26.2 sec) chased by last year's champion, the Brazilian BANDEIRA (26.8 sec) came in just behind the leader.

The German NIENABER, clear favorite for the overall championship title, finished in a time of 26,9 seconds, thus ranking N° 4 in the obstacle swimming and giving him a comfortable 55-point lead in the overall list.

China takes the team event

As expected, WO NIENABER showed his superiority also in the grenade throwing. With a total of 209,2 points, he won this competition, closely followed by the Brazilian BANDEIRA and the Chinese pentathlete WU JIANZHU. Thanks to the excellent performance with five of its team members ranked in the first eleven places in hand grenade throwing, the P.R. of China took the overall leadership with a total of 17.462,8 points. Second — but one rank higher than at the close of the previous day — came the Brazilian team (17.397,8 points), followed by the F.R. of Germany (17.375 points).

The consistently good performances by the Swiss team members in all disciplines, earning them 17.230,3 points gave Switzerland the 4th place.

The large attendance in the big auditorium of soldiers and civilian spectators was honoured by a spectacular finish of the 34th CISM Military Pentathlon in the Wiener Neustädter Akademiepark.

Military Pentathlon is the type of sport which can only be practised by fully-trained athletes in excellent physical condition, which of course is one of the requirements of a soldier.

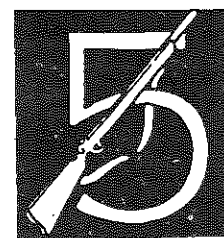

Le pentathlon se termine par le cross individuel. Nous voyons ici le futur vainqueur du classement final individuel Hartmut Nienaber (FRG). The pentathlon finishes with the individual cross country race. Hartmut Nienaber on his way to becoming championship champion.

Aucune surprise à Wr. Neustadt en Autriche lors du 34ème Championnat de Pentathlon Militaire où pour la 9ème fois le Hgw Nienaber (FRG) prend le titre du champions du CISM!

Un des faits marquants est le temps record de 25,5 secondes enregistré par le Suédois Lt. Norrmén en natation.

La Chine, devançant le Brésil et l'Allemagne, gagne le titre de champion du CISM en 1986 avec un total de 21.594 points.

**26th Shooting
Championship
Ota (Portugal),
from 02/08 to 10/08/1986**



PARTICIPATING COUNTRY

23 - Portugal, Algeria, Germany F.R., Austria, Belgium, Denmark, Egypt, United Arab Emirates, Spain, United States, Finland, France, Greece, Ireland, Italy, Kuwait, Luxembourg, Norway, Pakistan, the Netherlands, Qatar, Sweden, Switzerland.

OBSERVING COUNTRY

1 - Ivory Coast

FEMALE PARTICIPATION

4 - Belgium, United States, France, Portugal

OFFICIAL CISM REPRESENTATIVE

General J. DUGUET (France).

P.T.C. CHAIRMAN

Major H. R. SPILLMANN (Switzerland).

NUMBER OF PARTICIPANTS

Athletes	217
Officials	104
Total	321

Because in 1985 no CISM Shooting Championship could be organized, everybody was looking forward to the date of August 2-10, 1986, when with the Portugal a new Shooting Organizer invited. Of course, the hospitality of the Portuguese is known the world over, nevertheless all participants were praising that they have seldom been welcomed with more warmth, generosity and friendship than at Ota's Airbase No 2 in Portugal. This airbase is situated about 35 km North of Lisbon.

PAYS PARTICIPANTS

23 - Portugal, Algérie, Allemagne R.F., Autriche, Belgique, Danemark, Egypte, Emirats Arabes Unis, Espagne, Etats-Unis, Finlande, France, Grèce, Irlande, Italie, Koweït, Luxembourg, Norvège, Pakistan, Pays-Bas, Qatar, Suède, Suisse.

PAYS OBSERVATEUR

1 - Côte d'Ivoire

**PAYS AYANT ENVOYES
UNE EQUIPE FEMININE**

4 - Belgique, Etats-Unis, France, Portugal

REPRESENTANT OFFICIEL DU CISM

Général J. DUGUET (France).

PRESIDENT DU C.T.P.

Major H. R. SPILLMANN (Suisse).

NOMBRE DE PARTICIPANTS

Athlètes	217
Accompagnateurs	104
Total	321



**26ème Championnat
de Tir
Ota (Portugal),
du 02/08 au 10/08/1986**



*L'équipe du Portugal.
The Portuguese delegation.*

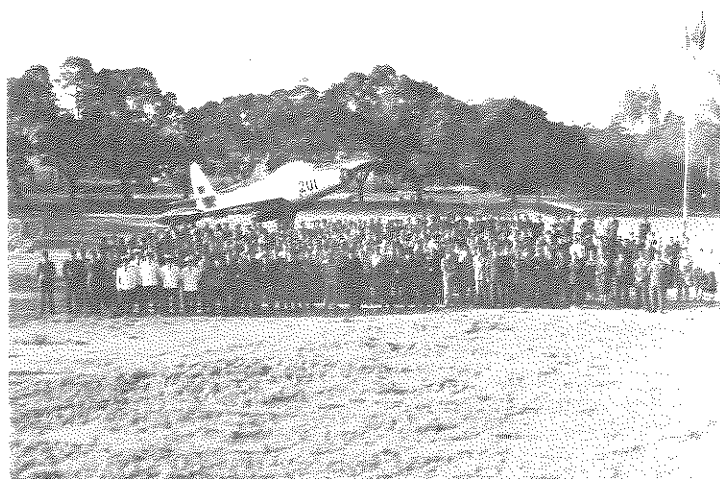

*Les missions rassemblées pour la photo de famille.
Missions pose for a family photograph.*

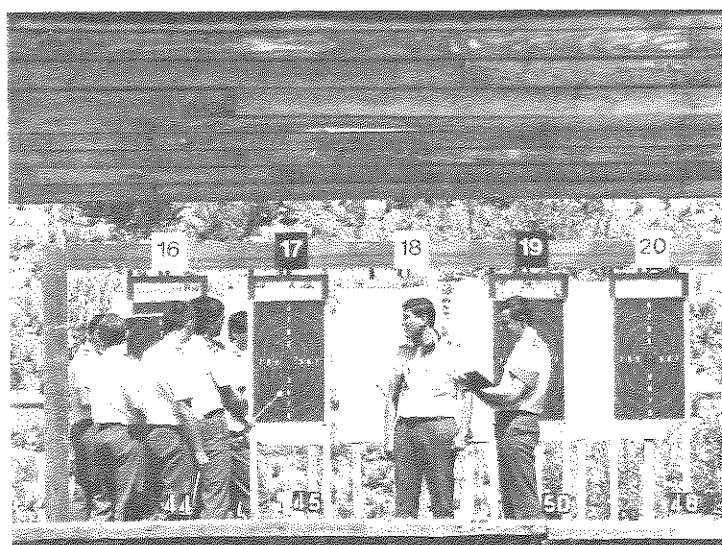

*Le contrôle des résultats.
Verification of results.*

RESULTS - RESULTATS

1. 300 M STANDARD RIFLE MATCH 300 M FUSIL STANDARD

INDIVIDUAL CLASSIFICATION CLASSEMENT INDIVIDUEL

- | | |
|-----------------------------|---------|
| 1. Cap S. Goff (USA) | 580 pts |
| 2. Sgt. R. Westerlund (FIN) | 579 pts |
| 3. Col. J. Nygard (NOR) | 578 pts |

TEAM CLASSIFICATION CLASSEMENT PAR EQUIPE

- | | |
|---------------|-----------|
| 1. Finlande | 2.306 pts |
| 2. Etats-Unis | 2.279 pts |
| 3. Norvège | 2.278 pts |

2. CENTRE FIRE PISTOL MATCH PISTOLET - TIR GROUPE

INDIVIDUAL CLASSIFICATION CLASSEMENT INDIVIDUEL

- | | |
|---------------------------------|---------|
| 1. Cap. J.E.G.E. Loureiro (POR) | 592 pts |
| 2. Sdt. A. Kuchler (SUI) | 591 pts |
| 3. Cap. A. Tschui (SUI) | 588 pts |

TEAM CLASSIFICATION CLASSEMENT PAR EQUIPE

- | | |
|---------------|-----------|
| 1. Suisse | 2.343 pts |
| 2. Finlande | 2.328 pts |
| 3. Etats-Unis | 2.328 pts |

3. 300 M MILITARY RAPID FIRE RIFLE 300 M FUSIL - VITESSE MILITAIRE

INDIVIDUAL CLASSIFICATION CLASSEMENT INDIVIDUEL

- | | |
|-----------------------------|---------|
| 1. Sgt. R. Westerlund (FIN) | 566 pts |
| 2. Cap. S. Goff (USA) | 563 pts |
| 3. Cap. G. Dubis (USA) | 561 pts |

TEAM CLASSIFICATION CLASSEMENT PAR EQUIPE

- | | |
|---------------|-----------|
| 1. Etats-Unis | 2.267 pts |
| 2. Finlande | 2.204 pts |
| 3. Norvège | 2.178 pts |

4. MILITARY RAPID FIRE PISTOL MATCH PISTOLET - VITESSE MILITAIRE

INDIVIDUAL CLASSIFICATION CLASSEMENT INDIVIDUEL

- | | |
|--------------------------|---------|
| 1. Lt. S. Maekinen (FIN) | 594 pts |
| 2. Sgt. K. Pavlis (AUT) | 592 pts |
| 3. Adc. J. Brau (FRA) | 592 pts |

TEAM CLASSIFICATION CLASSEMENT PAR EQUIPE

- | | |
|-------------|-----------|
| 1. Autriche | 2.350 pts |
| 2. Finlande | 2.336 pts |
| 3. France | 2.332 pts |

5. 50 M LADIES STANDARD RIFLE MATCH 50 M DAMES - FUSIL STANDARD

INDIVIDUAL CLASSIFICATION CLASSEMENT INDIVIDUEL

- | | |
|-----------------------------|---------|
| 1. Cpt. G. Parmentier (USA) | 570 pts |
| 2. Cpt. M. Godlove (USA) | 558 pts |
| 3. 2Lt. D. Loring (USA) | 557 pts |

TEAM CLASSIFICATION CLASSEMENT PAR EQUIPE

- | | |
|---------------|-----------|
| 1. Etats-Unis | 1.685 pts |
| 2. Belgique | 1.215 pts |

6. LADIES PISTOL MATCH DAMES - PISTOLET

INDIVIDUAL CLASSIFICATION CLASSEMENT INDIVIDUEL

- | | |
|--------------------------|---------|
| 1. Ssg. R. Fox (USA) | 588 pts |
| 2. Sgt. L. Libasci (USA) | 561 pts |
| 3. Guard. C. Silva (POR) | 560 pts |

TEAM CLASSIFICATION CLASSEMENT PAR EQUIPE

- | | |
|---------------|-----------|
| 1. Etats-Unis | 1.695 pts |
| 2. Portugal | 1.650 pts |

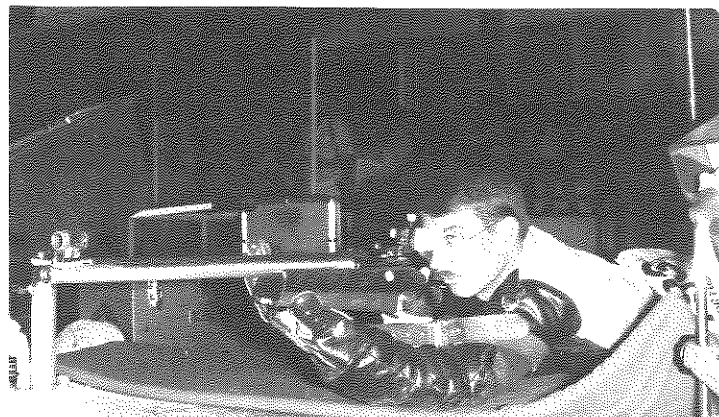

*Le Capitaine S. Goff (USA), classé premier au tir 300 m - fusil.
Captain S. Goff (USA) winning the 300 m standard rifle match.*



*Le Capitaine J. Loureiro (POR), classé premier au tir groupé au pistolet.
Captain J. Loureiro (POR) winner of center fire pistol match.*

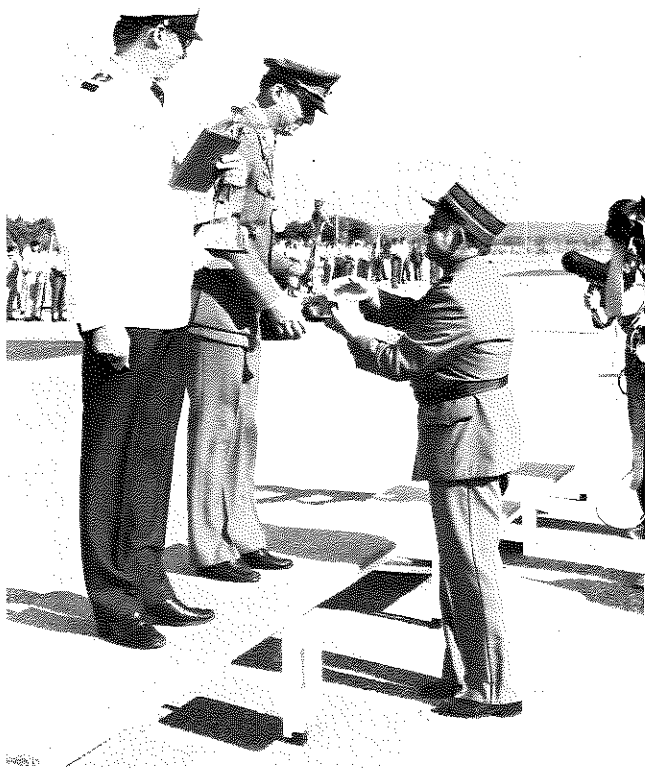

*Le Major H.R. Spillmann remet le trophées Polytronic au meilleur tireur au fusil, le Sergent R. Westerlund (à gauche) et au meilleur tireur au pistolet, le Lieutenant S. Maekinen (à droite).
Major H.R. Spillmann presents the two Polytronic trophies to the best rifle shooter Sergeant R. Westerlund (FIN) (left) and to the best pistol shooter Lieutenant S. Maekinen (FIN) (right).*



*Pistolet militaire: 1. Lieutenant S. Maekinen (FIN); 2. Sergent K. Pavlis (AUT); 3. Adc J. Brau (FRA).
Military rapid fire pistol match medal holders: 1. Lieutenant S. Maekinen (FIN); 2. Sergent K. Pavlis (AUT); 3. Adc J. Brau (FRA).*

The 31st PAIM Championship - an account contest by contest

Tikkakoski, Finland, august 6-13, 1986

For a decade Major Petterson has been champion of the pilot's pentathlon, an event which was originally designed by Major Edmond Petit of the French Air Force to test and develop the physical and mental skills required of military pilots. Even now in the jet age, these vital skills based on the experience gained in the Second World War are measured in the PAIM competitions.

By Mr Kauko Palvalin
Chief of the Finnish Delegation

Participating nations: 9
Argentina, Brazil, Spain, USA, Finland,
France, Norway, Netherlands and
Sweden

CISM Official Representative:
Colonel Per Widmark, Sweden

What is PAIM?

On the basis of his flying experience, Major Edmond Petit of the French Air Force initiated the PAIM event after the Second World War. The object of this event is to develop the physical and mental skills necessary for military pilots. Major Petit wanted to include exercises in the event for improving agility, endurance and balance. Furthermore, he wished to develop the coordination, strength and dexterity as well as the courage, offensive spirit and perception of the competitors.

These many requirements cannot be covered by only one event, so Petit chose a combined event. The modern pentathlon, included in the Olympic Games had a great influence on PAIM as the military aeronautical pentathlon was changed into a competitive event. Shooting, swimming, orienteering and the obstacle run were included in the event because they represent skills that are needed in rescue operations after an emergency landing or a parachute jump. Facing an opponent is essential in fencing and it develops the ability to make fast decisions. Basketball, on the other hand, requires agility and concentration.

The new combined event was named «Pentathlon Aéronautique International Militaire» or PAIM. The International Military Sports Council arranged the first championships in the event in 1948, the same year that CISM was founded.



PAIM has a promising future

Nine countries participated in the 31st PAIM Championship. This number inspires confidence in the future of our unique CISM sports event.

The Official CISM Representative, Colonel Widmark who was been responsible, as Chairman of the Permanent Technical Committee for PAIM, for the development of the event, expressed his pleasure in welcoming a new country, the Netherlands. The return to the PAIM family of two strong countries in military aeronautics, France and USA, will once again create an atmosphere which promotes the physical training and coaching of pilots. When he takes over in 1987 from Colonel Widmark, Lieutenant-Colonel Pekka Kanninen, the successful head of the organizing committee, will have under his supervision a vigorous sports event full of valuable traditions.

The fast development of aircraft and the increased G-tolerance requirements were the topics of the Academy Study Day at the Jyvaskyla University. The physical training programme planned for the air personnel of the Finnish Air Force and corresponding G-tolerance studies were lively subjects for the open debate.

Although based only on short exchanges of opinion, participants were convinced that the training of pilots for modern, strong aircraft is highly demanding, in particular in terms of physical training needs.



Captain Kaufmann (Brasil).



**Major Lennart PETERSON
wins his 10th individual
PAIM Championship. An
achievement unequalled
during the 38 years of
CISM history**



Air contest, over the clouds in the Finish sun. C.I.S.M. pilots between heaven and earth.

The First Day

On entering the CF pistol range Lennart Petterson knows that his opponents will either be well-trained long-standing colleagues or new challengers. The teams from the USA, the Netherlands and Brazil have finished their training in Sweden which has been the sovereign ruler of our event and has had a great influence on its development. The Brazilian team had been training for several weeks in Europe and had shown with its performance and attitude during the camp that the contest would be exciting and even.

The targets would appear for three seconds. Petterson lifts his pistol calmly to eye level, aims quickly and shoots. The targets disappear. The same is repeated five times. The first series give him a modest result of 44 points. The second series is already better — only 3 points below the maximum. But something unusual and unprecedented happens in the third series. One shoot misses the target, the following four tens are not much comfort. Although he is very much aware that the Brazilians have had a good start in the highly demanding first contest Petterson succeeds in keeping his nerves steady after the failure and goes on to score almost full points, 49, in the last serie. With the total result of 180, this gives him only 800 points and a 16th ranking.



The winner of orienteering, cadet Viitala (FIN) showing his succesfull route to the commander-in-chief General Valtanen and General Meriö commander-in-chief of the Air Force.

Captain de Almeida and Major Silva Jr. in the white Brazilian sweatsuits have started a purposeful attempt to shake the throne of Major Petterson. They both scored 193, which is enough to take them in to the lead. So before the start of the second contest, swimming, Brazil has a lead of nearly 600 points ahead of Sweden which is defending the team championship title.

To make sure that tranquillisers are not used for the shooting events, the modern pentathlon and PAIM hold the swimming and shooting contests on the same day.

In the afternoon, Major Petterson propels himself through the water by using crawl strokes and kicks in the swimming contest arranged in the indoor pool of the town of Jyväskylä. After swimming fifty meters, the competitors have to leave the pool, race along the edge and then dive back into the water. The swimming, which only takes a little more than one minute, makes a contrast to the calm shooting competition of the morning. To pass under the two 6-meter floats during the last 50 meters makes the heart beat at maximum speed and the muscles feel tired due to the building up of lactic acid. Petterson's swimming time awards him over 1000 points, 1204. Silva does not put in a good performance after the shooting event. His result of 1.10,9 falls 5 seconds short of his time last year. Almeida swims at the pace of the others. But Sweden is strong and wins both the team and the individual competitions. Second Lieutenant H. Rosen renews his victory of the previous year with a brilliant record of 1.00,3.

The Second Day

The second day starts early at eight in the hall of the Peurunka Rehabilitation Centre for War Veterans and continues without any break till 10.30 in the evening. It is difficult to recognize Major Petterson in the fencing garment and mask. But soon the spectators learn to recognize the determined and highly efficient style of the most famous sportsman of the championships.

The exhausting day culminates in a play off competition between two team members Lieutenant Wiberg and Major Petterson, which is won by Lieutenant Wiberg.

The Third day

The stiffness from the 32 bouts in the 15-hour long fencing competition of the previous day is gone after a jogging session; the coordination and concentration-demanding ball contest lies ahead.

The ball contest consists of four exercises. It takes 24.3 seconds — one or two too many — for Petterson to complete the first exercise. During the next speed test the competitor is to score as many goals as possible in 30 seconds.

The test requires a sense of rhythm. The lactic acid left in the muscles after the fencing, mixes up the coordination and rhythm easily. Petterson knows that basketball is his weakest event in the pentathlon. Although only the five best events out of six are included in the final score, his failure in shooting increases the importance of the ball contest. His modest result of 18 goals makes the spectators anxious. The competitor's palms get wet as the atmosphere in the venue grows more tense.

The third exercise — scoring with five balls from the free throw line to the basket — does not go as well as usual. Also the last exercise of 20 throws is a failure, only 7 goals are scored.

With 572 points Petterson drops to the 5th place before the last day of the competitions.



Captains Plaza and Abad (Spain).



Major Silva Junior (Brazil) concentrating for ball contest.

The Fourth Day

In the obstacle run, Petterson beats his nearest opponent Silva Jr. by eight seconds. He jumps smoothly over the obstacles without using all of his strength. The wish to win the championship spurs Petterson along, but this means the last event — orienteering — must be a complete success: there will be no room for misses.

Between the obstacle run and the orienteering, there is only a one-hour break, necessary for concentrating on the last competition. Petterson tries not to think of the recurring idea of winning the championship.

The start of the 10-kilometer orienteering contest finally relieves the tension and the Finnish forest terrain inspires the fighter pilot of our neighbouring country to show his fighter instinct. The vigilant eyes of the pilot examine the map and compare it with the surrounding forest terrain.

The orienteering, which reproduces the escape scenario of the pilots is problematic in pentathlon because of the great differences between the old Nordic countries with long traditions in orienteering and the new PAIM countries.

The course is relatively easy this year. The running in the fresh and clear autumn weather is pleasant and the control points are easy to locate. «Do it — no mistakes allowed!» Petterson repeats to himself. Only one control point is left. He makes a mistake in his choice of direction, the distance to be run becomes longer — is it taking too long? The map has to be scrutinized continuously even though the pace is increasing all the time. He gets a glimpse of the control point between the trees, marks the control card and the tension is over.

Silva Jr. who was close to the championship title at the start of the orienteering is not familiar with Finnish forest terrain and loses over 20 minutes to the winner of the race, Cadet Wiitala of Finland, and 17 minutes to Petterson.

The victory in the four-day pentathlon competition between Petterson and Silva is determined by computer calculations. A tenth of a second finally makes the difference of seven points in the final scores for the Sweden and so Major Petterson is awarded the gold medal for the tenth time. The top-level competition has been full of excitement till its very end.

The victory in the team competition goes to Sweden, the sovereign ruler of the event. Of all championships held, Sweden has won two thirds of the individual and the team competitions.

Major Petterson receives the Finnish Puukko (knife) from the commander-in-chief - General Valtanen.

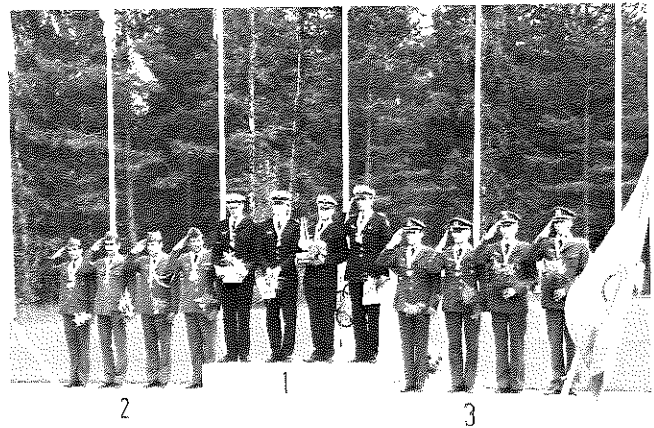

Distribution of medals. Team competition 1. Spain - 2. Finland - 3. Sweden.



Price of honor - Sako Pistol.



RESULTS

INDIVIDUAL CLASSIFICATION	SHOOTING	SWIMMING	FENCING	BASKETBALL	OBSTACLE	ORIENTEERING	TOTAL POINTS
1. Major L. Petterson SWE	800	1024	1068	(572)	932	1027	4851
2. Major F. Silva Junior BRA	1060	982	864	1084	(746)	854	4844
3. Capt. A. Almeida BRA	1060	1020	830	984	916	(701)	4810
4. Capt. J. Plaza ESP	840	884	1034	1080	(720)	965	4803
5. Lt O. Wiberg SWE	820	938	1068	(630)	978	991	4795
6. Cadet M. Viitala FIN	740	1092	(456)	816	1020	1071	4739

TEAM CLASSIFICATION

1. Sweden

Major Petterson
Lt Wiberg
2nd Lt Rosen

2. Brazil

Major Silva Junior
Capt Almeida
Capt Russo

3. Finland

Cadet Viitala
SrLt Suuronen
Capt Nara

WINNERS OF EVENTS

Shooting	Capt. Almeida	BRA	193	1060 pts
Swimming	2nd Lt Rosen	SWE	1.00,3	1194 pts
Fencing	Lt Wiberg	SWE	28/32	1068 pts
Ball contest	Major Silva Junior	BRA	159.2	1084 pts
Obstacle run	Capt Havold	NOR	1.45,8	1064 pts
Orienteering	Cadet Viitala	FIN	1.03,56	1071 pts

FLYING CONTEST

1. Spain	5120
2. Finland	4365
3. Sweden	3950

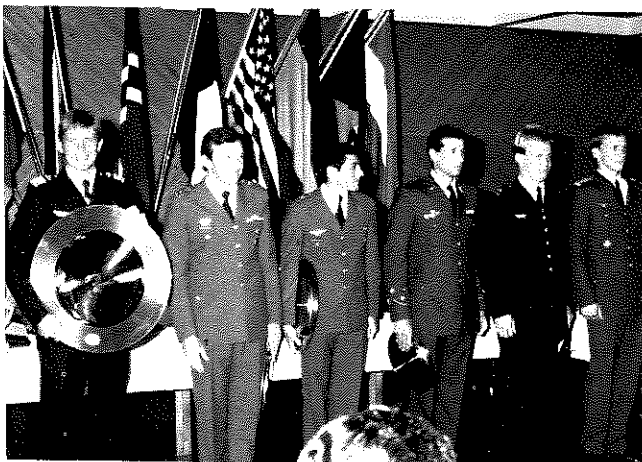

The six best pilots.



Major Luengo and Lt Gonzalez - Best crew at air contest.

**Réunion du comité exécutif
et de la commission permanente des finances**

Le Comité Exécutif et la Commission Permanente des Finances se sont réunis en Jordanie du 23 au 30 octobre 1986. Nous vous communiquons les principaux points forts de la réunion.

MOT DU PRESIDENT

Le Général Duguet, Président du C.I.S.M. s'est adressé en ces termes à l'assemblée.

«Je félicite la délégation jordanienne pour son organisation et la remercie pour la chaleur et la générosité de son accueil.

La Commission des Finances a présenté au Comité Exécutif les projets de budgets pour 1987 et 1988 après avoir expliqué la situation financière du C.I.S.M. au 1er octobre 1986. Tout ceci vous sera communiqué en détail et en temps utile, pour que vous puissiez en débattre en avril au Portugal. Une chose est certaine: il faut trouver dès cette année un financement supplémentaire. Soit en augmentant les cotisations, soit en faisant appel au secteur commercial.

J'ai suivi les travaux de la Commission des Finances à BRUXELLES et à AMMAN et je tiens, en votre nom, à remercier les Membres de cette Commission, en particulier son Président le Colonel JENSEN et le Trésorier Général le Lieutenant-Colonel THERRY pour leur efficacité et leur grande compétence.

Le Secrétaire Général Permanent vous fera parvenir le compte rendu des travaux du Comité Exécutif. Je vais donc limiter mon propos aux fonctions que j'assume:

I. EXPANSION

Guidé par mon souci de clarté et d'efficacité, j'ai demandé au Comité Exécutif de vous recommander la stricte application de nos règlements et de nos statuts, pour déterminer la qualité de membre et les conditions de participation aux activités du C.I.S.M.

«No pay, no play... and no vote!»

II. INFORMATION

Les difficultés actuelles d'organisation du Secrétariat Général me font craindre un ralentissement dans la circulation de l'information, en particulier pour la réalisation de SPORT INTERNATIONAL. Je maintiendrai, quoi qu'il arrive, la diffusion mensuelle de C.I.S.M. NEWS que j'estime essentielle pour votre participation.

III. ACADEMIE

La précarité des moyens financiers disponibles quasi nuls pour l'Académie, (5.000 US \$ en 1987, 10.000 en 1988?) nous oblige à revoir la politique de son action. Il a été retenu que l'Académie devra concentrer ses efforts



Réunion de travail du Comité Exécutif à Akkaba. De gauche à droite, le Colonel R. Kesteloot, Secrétaire Général Permanent (Belgique), le Colonel J. Moukori Mbappe (Cameroun), Vice-Président pour l'Afrique, le Général de Brigade J. Duguet, Président du C.I.S.M.

sur l'aide aux pays africains qui organiseront les championnats du C.I.S.M. en 1987 et en 1988. L'Afrique organise un seul championnat par an, aucun en 1986, puisque le Gabon n'a pas organisé le championnat de boxe comme il s'y était engagé.

En conclusion, cette première réunion du Comité Exécutif nous a permis de prendre conscience d'un certain nombre de difficultés qu'il nous faut surmonter et pour lesquelles nous devons, ensemble, trouver des solutions lors de l'Assemblée Générale de Lisbonne en avril prochain.

Le Comité Exécutif m'a demandé de prendre contact avec la Fondation pour étudier les principes de notre collaboration future. Je vous en informerai dans un prochain numéro de C.I.S.M. NEWS, car pour l'instant nos relations avec la Fondation sont interrompues.

Sa majesté, le roi HUSSEIN de Jordanie m'a dit l'importance qu'il accorde à notre mouvement sportif militaire pour sa contribution au maintien de la Paix. J'ai remercié le roi HUSSEIN en votre nom en lui remettant le Grand Cordon de l'Ordre du Mérite du C.I.S.M.»

**Meeting of the executive committee
and permanent commission for finance**

The Executive Committee and Permanent Commission for finance meetings were conducted in Jordan from 23rd to 30th October 1986.

The Permanent Secretary General will shortly be sending you the Minutes of the Executive Committee Session; I shall therefore restrict my comments here to those areas of responsibility under my direct authority, namely:

I. EXPANSION

In keeping with my concern for transparency and efficiency, I have urged the Executive Committee to recommend to you the strict application of our Regulations and Statutes as regards the status of Member Nations and their corresponding right of participation.

«No pay, no play... and no vote!»

II. INFORMATION

I am afraid that the present organisational difficulties within the General Secretariat will lead to a decline in the circulation of information, particularly as regards the production of SPORT INTERNATIONAL. In any event, I shall maintain the monthly publication of C.I.S.M. News which I consider to be of the utmost importance for your participation in C.I.S.M. affairs.

III. ACADEMY

The precariousness of available funds for the Academy's activities (US \$ 5.000 in 1987 and US \$ 10.000 in 1988?) has forced us to review the scope of the Academy programme. It is agreed that the Academy should concentrate its efforts towards assisting the African countries hosting C.I.S.M. championships in 1987 and 1988. Africa usually organises a major event every year — but not in 1986, Gabon having withdrawn its commitment to host the Boxing championship.

In conclusion, the Executive Committee has recognised that there are a certain number of difficulties which, together, we shall set about resolving at the General Assembly next April in Lisbon.

The Executive Committee asked that I contact the Foundation to discuss the principles of our future collaboration. I will inform you of the outcome of these talks in a forthcoming issue of C.I.S.M. News; for the moment relations with the Foundation have been interrupted.

His Majesty, King HUSSEIN of Jordan expressed his high regard for our military sports movement which serves the cause of world peace. On your behalf, I thanked King HUSSEIN and conferred on him the Grand Cordon of the C.I.S.M. order of Merit.»

SPEECH OF THE PRESIDENT

«I wish to congratulate the Jordanian delegation for its fine organisation and to convey my thanks for the warmth and generosity of its hospitality.

The Finance Commission presented the draft budgets for 1987 and 1988 to the Executive Committee, after having outlined the financial status of C.I.S.M. on 1st October, 1986. This information will be communicated to you in detail in due course; it will form the basis for our debates in Portugal next April. One fact has clearly emerged: it will be necessary to procure extra resources this year, either by increasing the membership fee or by approaching the commercial marketing sector.

Having attended both the Finance Commission meetings in BRUSSELS and in AMMAN, I would like, on your behalf, to thank the Members of this Commission in general, and its President, Colonel JENSEN, and the Treasurer Lt-Colonel THERRY in particular, for their efficient and competent work.

RESULTATS DES TRAVAUX

La 2ème Session du Comité Exécutif du C.I.S.M. et la Réunion de la Commission Permanente des Finances se sont tenues à AMMAN et à AKABA (Jordanie):

- du 22 au 24 octobre 1986: Réunion de la C.P. des Finances,
- du 25 au 31 octobre 1986: 2ème Session du C.E.

Merveilleusement préparées par la Délégation Jordanienne dans le cadre agréable d'AMMAN et AKABA, ces réunions ont été remarquables à tous points de vue.

Le C.I.S.M. tient à remercier la Délégation Jordanienne tout entière et en particulier le Général de Brigade HRATCH ETYEMEZIAN et le Lieutenant-Colonel MOHAMMED BAZADOUGH, pour la parfaite organisation, la chaleur et la cordialité de leur accueil.

Le Président du C.I.S.M., le Général de Brigade J. DUGUET, a présenté à Son Altesse Royale, le Roi HUSSEIN de Jordanie, le Grand Cordon de l'Ordre du Mérite du C.I.S.M.

Le Président a également élevé au rang de Grand Officier de l'Ordre du Mérite du C.I.S.M.:

- le Général SHARIF ZEID BIN SHAKER, Commandant en Chef des Forces Armées de la Jordanie,
- le Lieutenant-Général FATHI ABU THALIB, Chef d'Etat-Major.

Le Président a élevé le Général-Major HILMI LOZI, Assistant-chef d'Etat-Major, au rang d'Officier de l'ordre du Mérite du C.I.S.M.



La décoration d'Officier de l'Ordre du Mérite du C.I.S.M. a été remise au Général-Major Hilmi Lozi, adjoint au Chef d'Etat-Major des Armées.
General Major Hilmi Lozi is awarded the C.I.S.M. Order of Merit (Officer).

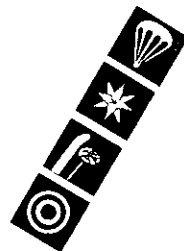

SOMMAIRE DES DECISIONS

Dans les paragraphes suivants, les décisions prises par le Comité Exécutif sont brièvement énumérées. Ces décisions seront soumises à l'approbation de la prochaine Assemblée Générale.

1. Expansion

Le Comité Exécutif a approuvé la rencontre entre le Président du C.I.S.M. et M. A. SAMARANCH, Président du Comité International Olympique afin de nouer des relations entre le C.I.S.M. et le C.I.O.

Le Comité Exécutif a approuvé la relance des contacts entre le C.I.S.M. et le C.S.S.A. et la ligue Arabe des Sports.

2. Information

Le Comité Exécutif a discuté des problèmes de l'information et a approuvé les actions de relance à mener.

3. Calendrier

Le Comité Exécutif a désigné les Représentants Officiels suivants aux championnats de 1987:

1. Cross-Country, Colonel K. SCHARENBERG (RFA)
2. Semaine du Ski, Général J. DUGUET (FRA)
3. Orientation
4. Escrime
5. Semaine de la Mer
6. Judo
7. Volleyball, Général GAD-EL HAK AHMED (EGY)
8. Football, Colonel R. KESTELOOT (BEL)
9. Athlétisme, Colonel MOUKORI MBAPPE .. (CMR)
10. P.A.I.M.
11. Boxe, Général J. DUGUET (FRA)
12. Basketball
13. Equitation
14. Handball, Général J. DUGUET (FRA)
15. Pent. Militaire, Colonel OSMAN SIR ELKHATIM (SUD)
16. Tir, Colonel V. JENSEN (DAN)
17. Pent. Moderne
18. Taekwondo
19. Natation

Promotion du Sport

Le Comité Exécutif proposera à l'Assemblée Générale un plan de promotion des sports militaires et des grands sports populaires. Les championnats à faible participation seront éliminés du calendrier international, mais leur organisation à l'échelon régional devra être encouragée.

Le Comité Exécutif a décidé d'officialiser le championnat de Basketball (Syrie): 5 pays participants au lieu des 8 exigés.

EXECUTIVE COMMITTEE AND COMMISSION FOR FINANCE

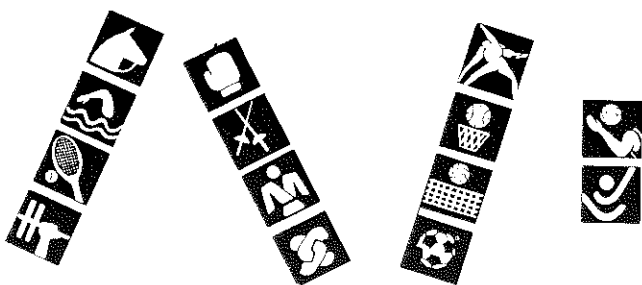

WORK RESULTS

The 2nd Session of the C.I.S.M. Executive Committee and the Permanent Finance Commission meeting were held in AMMAN and AKABA (Jordan) on the following dates:

- from 22nd to 24th October 1986: P.C. - Finance,
- from 25th to 31st October 1986: 2nd E.C. Session

Prepared in marvellous fashion by the Jordanian delegation in the settings of the cities of AMMAN and AKABA, the meetings were most successful.

C.I.S.M. wishes to thank the Jordanian delegation in general, and Brigadier General HRATCH ETYEMEZIAN and Lt-Colonel MOHAMED BAZADOUGH in particular, for the perfect organisation and their warmth and friendly welcome.

Brigadier General DUGET, President of C.I.S.M., presented the Grand Cordon of the C.I.S.M. Order of Merit to H.R.H. King HUSSEIN of Jordan.

Le President of C.I.S.M. also presented the C.I.S.M. Great Officer of the C.I.S.M. Order of Merit to:

- General SHARIF ZEID BIN SHAKER, Commander-in-Chief of the Jordanian Armed Forces,
- Lt-General FATHI ABU THALIB, Chief of Staff.

The President of C.I.S.M. also decorated Major-General HILMI LOZI, Deputy Chief of Staff (Officier).

SUMMARY OF DECISIONS TAKEN IN JORDAN

The following Executive Committee decisions, which we list here briefly, will be submitted to the next General Assembly for approval.

1. Expansion

The Executive Committee approved the meeting to be scheduled between the President of C.I.S.M. and M. A. SAMARANCH, President of the International Olympic Committee in order to establish relations between the C.I.S.M. and the I.O.C..

The Executive Committee approved the relaunching of contacts between C.I.S.M. and the C.S.S.A./S.C.S.A. on the one hand, and C.I.S.M. and the Arab Sports League on the other.

2. Information

The Executive Committee discussed the problems concerning information activities and approved the remedial steps proposed.

3. Calendar

The Executive Committee appointed the following Official Representatives for 1987 championships:

1. Cross-Country, Colonel K. SCHARENBERG (RFA)
2. Ski Week, General J. DUGUET (FRA)
3. Orienteering
4. Fencing
5. Sea Week
6. Judo
7. Volleyball, General GAD-EL HAK AHMED (EGY)
8. Football, Colonel R. KESTELOOT (BEL)
9. Thack and Field, Colonel MOUKORI MBAPPE (CMR)
10. P.A.I.M.
11. Boxing, General J. DUGUET (FRA)
12. Basketball
13. Horsemanship
14. Handball, General J. DUGUET (FRA)
15. Military Pent., Colonel OSMAN SIR ELKHATIM (SUD)
16. Shooting, Colonel V. JENSEN (DAN)
17. Modern Pent.
18. Taekwondo
19. Swimming

Sports Promotion

The Executive Committee will submit a military sports promotion plan as well as one for the popular sports. Those championships with low participation rates will be taken off the international calendar, although organisation of these less popular sports will be encouraged at regional level.

The Executive Committee decided to homologate the 1986 Basketball championship held in Syria even though only 5 nations (instead of the set 8 minimum) participated.

4. Statutes and Regulations of Procedures

The Executive Committee decided to enforce the provisions relating to discipline set out in the Statutes and Regulations of Procedure. Delegations are urged to comply strictly to C.I.S.M. rules to avoid running the risk of being banned from participating in a championship or in a General Assembly.



Le Lieutenant-Général Fathi Abu Taleb, Chef d'Etat-Major des Armées de Jordanie a été promu Grand Officier de l'Ordre du Mérite du C.I.S.M.
Lt-General Fathi Abu Taleb receives the C.I.S.M. Order of Merit (Great Officer).

COMITE EXECUTIF ET COMMISSION DES FINANCES

4. Statuts et Règlement des Procédures

Le Comité Exécutif a décidé de faire appliquer strictement les Statuts et le Règlement des Procédures. En ce qui concerne la discipline, les délégations devront donc se conformer strictement aux règles du C.I.S.M. afin d'éviter toute interdiction de participer à un championnat ou à une Assemblée Générale.

5. Comités Techniques Permanents et Règlements Sportifs

Le Comité Exécutif a approuvé le principe et la procédure proposés par le traitement par ordinateur des règlements sportifs.

Présidents des C.T.P. à désigner :

Haltérophilie, Hockey sur Gazon, P.A.I.M. et Basketball. Le Comité Exécutif a fixé le 31 janvier comme date limite de dépôt de candidatures.

6. Académie

Le Comité Exécutif a regretté qu'aucun plan de cinq ans ne puisse bénéficier d'une aide financière, faute de crédits. Par contre, l'effort de l'Académie devra porter sur le championnat organisé en Afrique.

Le Comité Exécutif a approuvé le rapport du groupe ad-hoc en ce qui concerne la réglementation et la procédure à suivre dans la lutte contre le dopage.

7. Elections au Comité Exécutif pendant la 42ème Assemblée Générale

- Vice-Président pour l'Asie : 4 ans
- 1 Membre pour l'Asie : 4 ans
- 2 Membres pour l'Amérique : 4 ans
- Trésorier Général : 4 ans

Le Comité Exécutif a fixé le 31 janvier 1987 comme date limite du dépôt des candidatures.

8. Finances

Le Comité Exécutif a approuvé le rapport présenté par le Trésorier Général sur la gestion financière du C.I.S.M. pour l'année 1985 - 1986.

Le budget 1987 révisé, proposé par le Trésorier Général, a été adopté par le Comité Exécutif.

Les dépenses prévues au projet du budget 1988 ont été approuvées par le Comité Exécutif qui en a reconnu la nécessité. Ces dépenses tiennent compte de l'application d'un plan de carrière pour le personnel civil du C.I.S.M. ainsi que de l'engagement d'une personne supplémentaire. Le chapitre des recettes devra être réétudié lors des réunions de la Commission Permanente des Finances et du Comité Exécutif qui se tiendront à l'occasion de la 42ème Assemblée Générale afin d'équilibrer le budget.

Le Comité Exécutif a approuvé la candidature du Colonel Osman Sir Elkhatim OSMAN (Soudan) comme membre de la Commission Permanente des Finances.

Le Comité Exécutif a adopté la proposition de la Commission Permanente des Finances de ramener du 31 décembre au 30 septembre la date de mise en « inactivité temporaire » d'une nation n'étant pas en règle avec ses obligations statutaires. Cette proposition sera soumise au vote de la 42ème Assemblée Générale.

Le Comité Exécutif a adopté la proposition de la Commission Permanente des Finances d'appliquer un intérêt de retard (constitué par un montant fixe) sur les cotisations qui ne seraient pas payées dans les délais fixés par les Statuts, à savoir avant le 1er mars. Cette proposition sera soumise au vote de la 42ème Assemblée Générale.



*Cérémonie d'ouverture de la 2ème Session du Comité Exécutif à Amman, présidée par le Lieutenant-Général Fathi Abu Taleb.
Opening ceremony of the 2nd Executive Committee Session in Amman, presided by Lt-General Fathi Abu Taleb.*



*Les membres du Comité Exécutif en visite officielle.
Executive Committee members leaving the hotel on a courtesy call.*



*Vue partielle des assistants à la cérémonie d'ouverture.
Some of the participants attending the opening ceremony...*

EXECUTIVE COMMITTEE AND COMMISSION FOR FINANCE



Réunion de travail du Comité Exécutif à Akkaba. De gauche à droite, le Colonel Jensen (Danemark), le Colonel Osiris (Brésil), le Colonel Chetali (Tunisie), le Colonel Osman (Soudan), le Général de Brigade Gad El Hak (Egypte), un interprète, le Général de Brigade M. Akkad (Syrie), le Général de Brigade H. Etyemezian, Chef du Comité d'Organisation (Jordanie).

5. Permanent Technical Committees and Sports Regulations

The Executive Committee approved the principle and the procedure proposed for the production of sports regulations using a word-processor.

P.T.C. Chairmen to be appointed:

Wrestling, Field Hockey, P.A.I.M. and Basketball.

The Executive Committee has fixed the closing date for the receipt of candidatures as 31st January, 1987.

6. Academy

The Executive Committee regretted that financial aid could not be made available for any 5-year plans. However, it was considered that the Academy should devote its efforts towards the championship being organised in Africa in 1987.

The Executive Committee approved the report of the ad-hoc group dealing with the regulation and procedures to be introduced to fight drug-abuse.

7. Executive Committee Elections during the 42nd General Assembly

- Vice-President for Asia: 4 years
- One Member for Asia: 4 years
- Two Members for the Americas: 4 years
- Treasurer General: 4 years

The Executive Committee has fixed the closing date for the receipt of candidatures as 31st January, 1987.

8. Finances

The Executive Committee approved the report presented by the Treasurer General on the financial management of C.I.S.M. for fiscal year 1985-1986.

The revised 1987 budget, presented by the Treasurer General, was adopted by the Executive Committee.

The Executive Committee approved the reasons for the expenditure foreseen on the 1988 draft budget which takes into account the implementation of a financial career plan for the civilian staff employed by C.I.S.M. as well as the recruitment of an extra member of staff. In order to balance the budget, the level of receipts will have to be re-examined at the meetings of the Permanent Finance Commission and the Executive Committee, which will be convening first before the 42nd General Assembly.

The Executive Committee approved the candidature of Colonel Osman Sir Elkhatim OSMAN (Sudan) for

Working session in Akkaba. From left to right, Colonel Jensen (Denmark), Colonel Osiris (Brazil), Colonel Chetali (Tunisia), Colonel Osman (Sudan), Brigadier General Gad El Hak (Egypt), an interpreter, Brigadier General H. Etyemezian, Chief of the Organising Committee (Jordan).

membership in the Permanent Finance Commission.

The Executive Committee adopted the proposal by the Permanent Finance Commission whereby a nation having failed to fulfil its statutory obligations before 30th September (instead of 31st December) would immediately become «temporarily inactive». The 42nd General Assembly will vote on this proposal.

The Executive Committee adopted the proposal by the PC-Finance to levy a surcharge (in the form of a fixed amount) on membership fees settled after the deadline set out in the Statutes, namely after 1st March. The 42nd General Assembly will vote on this proposal.

The Executive Committee approved the PC-Finance's recommendation for the strict application of the Statutes, especially as regards the «No pay, not vote, and no play» rule.

The Executive Committee requested that a feasibility study be carried out both for the sale and the leasing out of the C.I.S.M. apartment at 119, Av. F. Roosevelt to permit the 42nd General Assembly to take an enlightened decision.

9. General Secretariat

The Executive Committee approved:

- The agreement binding the Permanent Secretary General to C.I.S.M.
- The recruitment of Miss C. OUWERK as a typist at the General Secretariat.
- The financial career plan proposed for the civilian staff employed at the General Secretariat. This plan should become effective 1st October 1987.

10. «Friends of C.I.S.M.»

The Executive Committee gave its preliminary agreement to the creation of the «Friends of the C.I.S.M. House» and its approval for an in-depth study to be undertaken.

11. «C.I.S.M. Solidarity» Foundation

The Executive Committee approved the re-establishment of relations between C.I.S.M. and the Foundation. In this context, a meeting will take place between the President of C.I.S.M. and the President of the Foundation.

12. Mr MOLLET

The Executive Committee expressed the hope that Mr and Mrs Raoul MOLLET will be free to attend the proceedings of the 42nd General Assembly. An official ceremony will be organised to mark Mr MOLLET's long career in C.I.S.M.

13. Congratulations

The Executive Committee congratulates Major L. PETERSSON for his 10th victory in the C.I.S.M. P.A.I.M. championship.

It thanks Syria for the hosting of four championships in 1986 and three in 1987. It regretted that three events had had to be cancelled due to lack of participants.

The Executive Committee also congratulates Sweden for scheduling three championships in 1987.

COMITE EXECUTIF ET COMMISSION DES FINANCES

Le Comité Exécutif a approuvé la recommandation de la Commission Permanente des Finances, relative à l'application stricte des Statuts du C.I.S.M. et particulièrement en ce qui concerne la règle: «qui paie-vote», «qui paie-joue».

Le Comité Exécutif a demandé qu'une étude soit réalisée d'une part sur la vente, et d'autre part sur la location de l'appartement situé au 119, avenue F. Roosevelt, afin que la 42ème Assemblée Générale puisse prendre une décision en toute connaissance de cause.

9. Secrétariat Général

Le Comité Exécutif a approuvé:

- le protocole d'accord liant le Secrétaire Général Permanent au C.I.S.M.
- l'engagement de Mlle C. OUWERK en qualité de dactylo au Secrétariat Général,
- le plan de carrière financier proposé pour le personnel civil du Secrétariat Général. Ce plan devrait entrer en vigueur le 1er octobre 1987.

10. «Amis du C.I.S.M.»

Le Comité Exécutif a donné son accord de principe à la création des «Amis de la Maison de C.I.S.M.» et a approuvé la conduite d'une étude approfondie.

11. Fondation «Solidarité C.I.S.M.»

Le Comité Exécutif a approuvé la relance des contacts entre le C.I.S.M. et la Fondation. A cet effet le Président du C.I.S.M. rencontrera le Président de la Fondation.

12. Monsieur MOLLET

Le Comité Exécutif a exprimé le souhait de la présence de Monsieur et Madame Raoul MOLLET aux travaux de la 42ème Assemblée Générale. A cette occasion, il sera organisé la cérémonie officielle de départ de Monsieur Raoul MOLLET.

13. Félicitations

Le Comité Exécutif félicite le Major L. PETTERSSON qui a remporté pour la dixième fois le championnat du P.A.I.M.

Le Comité Exécutif remercie la Syrie pour l'organisation de quatre championnats en 1986 et trois en 1987. Il regrette que trois championnats aient dû être annulés, vu le nombre insuffisant de pays participants.

Le Comité Exécutif félicite également la Suède pour l'organisation de trois championnats en 1987.



Les participants ont eu l'occasion de visiter le site historique de Petra.

Participants took time off the visit the historic site of Petra.

EXECUTIVE COMMITTEE AND COMMISSION FOR FINANCE

Membres du Comité Exécutif

<i>President</i>	Brig. General	J. Duguet	FRA
<i>Vice-President</i>	Lt-Colonel	J. Moukori Mbappe	CAM
	Rear Admiral	A. Ledesma	ARG
	General	H. Fudong	CHN
	Colonel	K. Scharenberg	GER
<i>Members</i>	Brig. General	A. Abal	KUW
	Colonel	R. Osiris	BRA
	Major General	C. Rees	USA
	Colonel	V. Jensen	DEN
	Brig. General	G. Gad-El-Hak	EGY
	Maj. General	Y. Park	KOR
	Colonel	O. Sir Elkhatim Osman	SUD
	Colonel	Y. Chetali	TUN

Members of Executive Committee

Membres de la Commission Permanente des Finances

<i>Président de la Commission</i>	Colonel V. Jensen (DAN)
<i>Membres de la Commission</i>	Colonel J. Moler (USA) Brigadier Général D. Austin (PAK)
<i>Trésorier Général</i>	Lieutenant Colonel A. Therry (BEL)
<i>Secrétaire</i>	Melle I. Dos Santos (POR)

Members of the Permanent Commission for Finance

Etat-Major du Comité Organisateur

le Général de Brigade H. Etyemezian
le Lieutenant-Colonel M. Bazadough

Staff of the Organization Committee

Du nouveau matériel pour bassin de natation pour le pentathlon militaire



Par le Colonel Osiris Cardoso Labatut Rodrigues,
Membre du Comité Exécutif du C.I.S.M.

Dans les revues «Sport International» n° 60 (août 83) en langues française-anglaise et n° 2 (avril 84) en langues espagnole-portugaise, j'avais publié un article sur une nouvelle conception de piscine destinée principalement à la réalisation de l'épreuve de «natation avec obstacles» du pentathlon militaire.

Le «tank» de 50 m x 3 m a éliminé beaucoup de problèmes. Non seulement il s'est révélé bien plus économique, mais il a été utilisé à la fois pour l'entraînement des nageurs en piscine de dimension olympique et pour la natation de loisir.

La pose et l'enlèvement des obstacles dans cette piscine a été extrêmement facilitée grâce à l'encastrement des obstacles sur les deux bords du bassin. Toutefois, les obstacles étaient en bois et de ce fait étaient très lourds. Cette caractéristique s'accroissait encore davantage lorsqu'ils étaient placés dans l'eau. Nous avons donc procédé à de nouvelles études afin de remplacer le bois par un autre matériau.

Après une série de recherches, mon assistant dans la construction des piscines à la Brigade des Parachutistes, le Sergent Carlos Alberto B. PALA, a suggéré d'utiliser de la fibre de verre comme pour les planches de surf. L'idée était bonne surtout en ajoutant d'autres matériaux légers et résistants comme le tube en plastique (PVC).

Le premier obstacle réalisé fut un «tronc» construit à l'aide de PVC de 150 mm, recouvert d'une couche de fibre fixée avec de la résine, jusqu'à ce que son diamètre atteigne les 0,17 m, donnée moyenne exigée par le règlement. La figure n° 3 montre le montage du renfort des extrémités. Une fois toutes les pièces montées, les bouts ont été fermés avec de la fibre et de la résine.

Lors des tests de flottement et de résistance, le «tronc» s'est révélé excellent. Sa légèreté était surprenante — près de 1/5 du poids du tronc en bois et approximativement 1/8 lorsqu'il était trempé. Suite à ce résultat, il a été décidé de réaliser toute la piste à l'aide du même matériau.

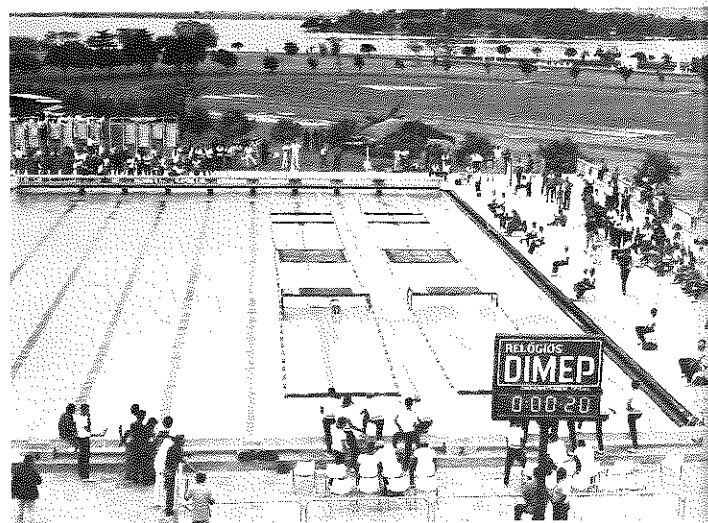

Epreuve de natation du 33ème Championnat Mondial de Pentathlon Militaire - CEFAN - RIO DE JANEIRO

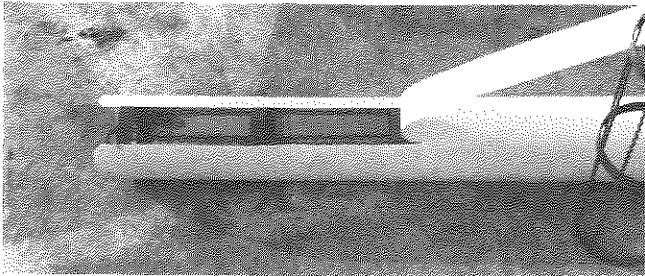

Détail du «tronc» en PVC et renfort intérieur des extrémités

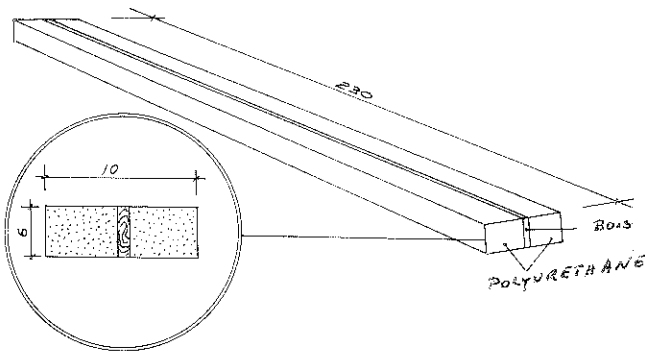

Fig 4

Détail des longerons du radeau

Le squelette du radeau a été construit en PVC de 50 mm de diamètre. Après avoir été attaché avec de la fibre de verre et de la résine, des éclisses de polyuréthane ont complété le cadre et les traverses. Dans celles-ci, afin qu'il n'y ait pas de voilure, des plaques de bois stratifié ont été placées entre deux éclisses de polyuréthane (voir figure 4). Comme la plate-forme doit supporter plus d'efforts, une armature en tube de fer galvanisé de 1 (un) pouce a dû être introduite à l'intérieur du PVC (voir figure 5). Pour le montage de la tablette, une toile de fil de fer a été placée au-dessus de deux traverses de PVC et sur la toile des plaques de polyuréthane. Comme précédemment, la «table» a été complétée par une couche de fibre de verre et de résine. Les couleurs «citrouille» sur les 2,5 m centraux et noir aux extrémités de tous les obstacles ont été obtenues en mélangeant de la peinture (pigment) à la résine. Pour la finition, les pièces ont été polies manuellement au papier de verre, ce qui a corrigé les imperfections.

Les expériences réalisées dans la piscine ont démontré qu'il était nécessaire d'appliquer un matériau antidérapant sur les surfaces où le nageur est en contact avec l'obstacle. Profitant encore une fois de l'expérience des adeptes du surf, la paraffine a d'abord été utilisée avec des résultats acceptables. Le 19 août 1986, la piste a été inaugurée à l'occasion du Championnat de Pentathlon Militaire,

épreuve obligatoire dans la liste des compétitions des Jeux Sportifs Annuels de la Brigade des Parachutistes. Tant la piscine à couloir unique que la piste de fibre ont confirmé dans la pratique la sagesse de notre théorie.

A cette même époque, le Brésil se préparait à organiser le 11^{ème} Championnat Sud-Américain et ensuite le 33^{ème} Championnat Mondial de Pentathlon Militaire du C.I.S.M. Vu le succès des obstacles de fibre de verre, j'ai suggéré au Chef de la Commission d'Organisation d'utiliser ce nouveau matériau dans ces deux manifestations internationales. Nous avons constaté avec surprise que la fibre de verre non seulement présentait de nombreux avantages sur le bois, mais coûtait à peine 1.300 US \$ (mille trois cents dollars) en utilisant la main-d'œuvre de la caserne tandis que le bois coûtait 1.800 US \$ (mille huit cents dollars). Etant donné ces caractéristiques avantageuses, il a été décidé de construire une seconde piste en fibre. Les deux pistes allaient être placées dans une piscine olympique et les obstacles seraient reliés par des câbles d'acier de 1/2 pouce.

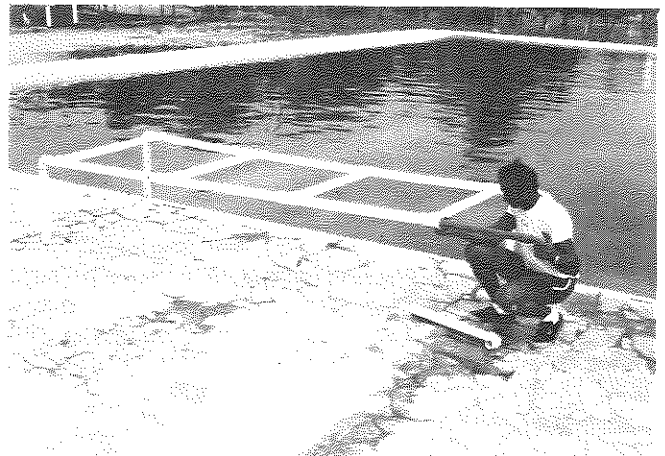

Montage du «squelette» de la plate-forme

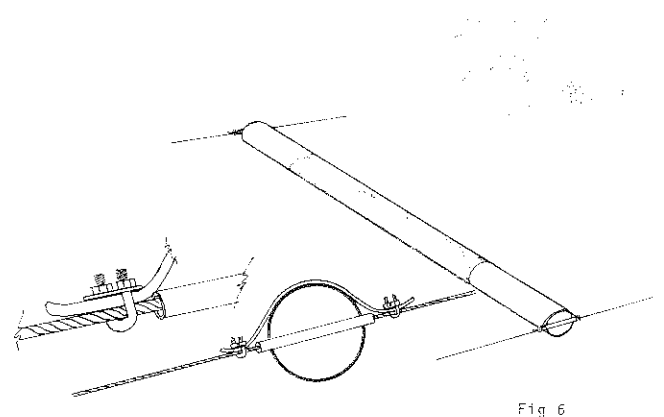

Fig 6

Détail de la fixation des troncs au tube d'acier

C'est pourquoi il a fallu apporter quelques modifications: les extrémités des troncs ont été restructurées en plaçant des tubes de fer galvanisé pour que le câble puisse passer à l'intérieur (voir figure 6). Une telle initiative a permis de réaliser une bonne fixation et d'éviter que les troncs ne tournent lorsque les nageurs les franchissent. L'ajustement des autres obstacles a été possible grâce aux anneaux appliqués sur les parties latérales. Des crampons permet-

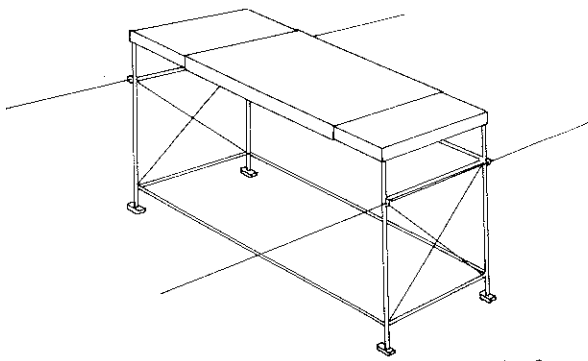

Fig 7

Plate-forme avec support fixé par les tubes d'acier

taient de maintenir les mesures réglementaires. Des supports spéciaux de fer galvanisé, dûment imperméabilisés avec de la peinture au minium et du lut, ont été construits pour recevoir les tablettes des plates-formes (voir figure 7).

Afin d'éliminer tous les doutes quant aux surfaces des obstacles qui nécessitaient un matériau anti-dérapant, des tapis ont été placés avec de la résine autour des troncs, sur la planche de sortie des radeaux et sur les tablettes des plates-formes, résolvant ainsi définitivement le problème. La touche finale dans le montage des pistes a été apportée par la disposition de flotteurs sur toute la longueur des couloirs, offrant un bel ensemble visuel.

Suite aux résultats obtenus par la nouvelle piste, à l'approbation totale des utilisateurs, aux avantages cités précédemment (prix, légèreté, résistance et aspect) et surtout à la curiosité suscitée chez les participants et observateurs du 11ème Championnat Sud-Américain et du 33ème Championnat Mondial de Pentathlon Militaire du CISM, j'ai décidé d'écrire cet article car je crois offrir ainsi une bonne collaboration pour le perfectionnement de ce sport au sein du CISM.

MATERIEL NECESSAIRE POUR LA CONFECTION D'UNE PISTE

OBSTACLES

A. TRONCS

- 3 (trois) tiges de 3 m de PVC - 150 mm (squelette)
- 8 (huit) m de fer plat de 3/4 - 1/4 pouce (renfort des extrémités)
- 20 (vingt) m de fil de fer de 3/16 pouce (renfort des extrémités)
- 2 (deux) m de tube de fer galvanisé de 1 pouce (passage du câble d'acier)
- 0,5 (demi) kg d'électrode de soudure

B. RADEAU

- 6 (six) tiges de 6 m de PVC - 50 mm (squelette)
- 4 (quatre) «T» de PVC - 50 mm (armature du châssis)
- 2 (deux) «cintre» de PVC - 50 mm (armature du châssis)
- bloc de polyuréthane de 1,80 m x 0,90 m x 1 pouce (châssis et traverses)
- 8 (huit) anneaux en «D» (pour aider l'armature)
- 3 (trois) rouleaux de bande crêpe (pour aider le collage des traverses)

C. PLATE-FORME

- 3 (trois) tiges de 6 m de tube de fer galvanisé de 1 pouce (squelette)
- 8 (huit) «T» de tube de fer galvanisé de 1 pouce (armature de la table)
- 4 (quatre) coudes de tube de fer galvanisé de 1 pouce (armature de la table)
- 4 (quatre) blocs de polyuréthane de 1 m x 90 m x 1 pouce (tablette)

Support:

- 13 (treize) tiges de fer galvanisé de 2 pouces
- 4 (quatre) tôles de 0,10 x 0,10 de duralumin de 1/4 pouce d'épaisseur (patins)
- 1/4 gallon de minium (protection)
- 1/4 gallon de lut (protection)
- 1/4 gallon de peinture à huile noire (protection)
- 4 (quatre) kg d'électrode de soudure
- 4 (quatre) anneaux en «D» (pour aider à l'amarrage)
- 15 (quinze) feuilles de papier de sable (pour fer) n° 380

D. MATERIEL UTILISE DANS TOUS LES OBSTACLES

- 15 (quinze) kg de couverture de fibre de verre (revêtement)
- 10 (dix) gallons de résine de polyester (revêtement)
- 4 (quatre) kg d'éthylène (solvant pour la résine)
- 10 (dix) kg de talc industriel (correction des imperfections)
- 10 (dix) feuilles de papier de sable de calfat n° 80

E. PEINTURE

- 4 (quatre) pots de peinture - pigment (couleur citrouille)
- 2 (deux) pots de peinture - pigment (couleur noire)
- 4 (quatre) pinceaux aplatis

F. AMARRAGE

- 2 (deux) tubes d'acier de 1/2 pouce (amarrage de la piste)
- 4 (quatre) distorseurs (pour l'ajustement de la piste)
- 20 (vingt) crampons (pour la fixation des obstacles au tube d'acier)

G. SPECIFICATION DU MATERIEL

- Couverture de fibre de verre - recouvrant tous les obstacles, elle est mouillée à coups de pinceau de résine, d'éthylène et de catalyseur, ce qui la rend rigide
- Résine - appliquée sur la couverture, elle forme une couche dure et résistante
- Ethylène - solvant utilisé pour diluer la résine et la rendre plus facile à appliquer avec le pinceau aplati
- Catalyseur - utilisé pour accélérer le séchage de la résine
- Talc industriel - mélangé à la résine et au catalyseur, il forme une pâte qui sert pour la correction d'imperfections, d'arêtes, de creux, de coins,...

Traduit du portugais par
Melle I. DOS SANTOS

Les qualités physiques de l'athlète

(suite et fin)

le Médecin Colonel J. MOLINIE

Directeur de l'Académie du C.I.S.M.

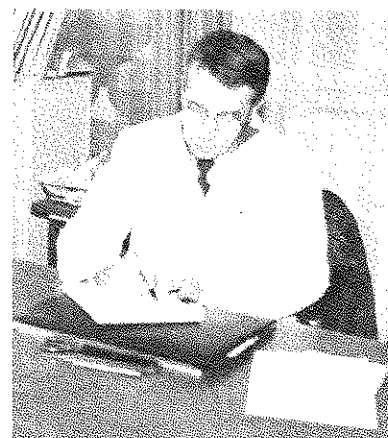

9. LA RAPIDITE DE REACTION

9.1. DEFINITIONS

La rapidité de réaction est la qualité perceptivo-cinétique qui permet de répondre par un mouvement précis et cohérent à une excitation sensorielle que l'on a perçue.

9.1.1. L'excitation sensorielle ou stimulus :

Est un signal externe que l'on perçoit lors d'une situation donnée. Il est alors :

Visuel (mouvement, couleur, lumineux,...)

Auditif (bruit, appel, son,...)

Tactile (chaud, froid, pression,...)

Olfactif, etc...

Il peut également être interne :

• Physiologique :

Proprioceptif: (étirement ligamentaire, musculaire,...)

Vestibulaire: (notion de modification de la position de la tête,...).

• Psychologique :

Relationnel: (perçu chez un autre que soi-même,...)

Personnel: (réaction en fonction de la mémoire,...).

9.1.2. Le niveau décisionnel dans la situation :

Un stimulus n'est jamais isolé. Il y a donc une sélection perceptive qui doit s'effectuer devant l'afflux de stimuli afin d'effectuer le choix correct dans la situation du moment. Ce choix se fait en fonction de l'apprentissage que l'on a eu ou par identification à des situations identiques. Il s'effectue donc au niveau cérébral.

9.1.3. La réponse par le mouvement ou l'organisation de la réponse cinétique :

A un stimulus donné, plusieurs réponses peuvent être données; elles peuvent être: utiles ou inutiles, exagérées ou insuffisantes, ajustées ou non...

Là aussi une sélection de la réponse ou des réponses doit se faire avant que le mouvement ne soit effectué.

Autres appellations	Traductions
Vitesse de réaction	Speed of reaction
Temps de réaction	Reaction time
	Reaktionsschnelligkeit
	Reaktionszeit

9.2. LES DETERMINANTS DE LA RAPIDITE DE REACTION

La validité et l'efficacité de la réaction ainsi que sa rapidité de survenir sont conditionnées par :

Le niveau de familiarité avec la situation perceptuelle;
Le niveau de familiarité avec la réponse cinétique à produire;
L'excellence de la condition physique et psychologie du moment.

9.3. LE DEVELOPPEMENT DE LA VITESSE DE REACTION

La réponse au stimulus dans une situation donnée sera d'autant plus rapide que le sujet est habitué à cette situation et est habitué à recevoir ce type de stimulus et à y répondre.

Il répondra d'autant plus vite que le geste venant en réponse sera un geste automatique, ou un geste naturel, aussi compliqué qu'il soit.

Il s'agit ici, au delà de l'apprentissage du geste sportif technique, de maintenir constamment sa mémoire par des continues répétitions afin qu'il se produise spontanément. C'est le « spécial du judoka ».

Plus ce geste ou ce mouvement sera proche du mouvement naturel, plus il sera rapidement effectué dans la situation perceptuelle donnée.

9.4. QUELQUES EPREUVES SPORTIVES ATHLETIQUES OU LA RAPIDITE DE REACTION DOMINE

Athlétisme : départs de courses de vitesse
 Natation : tous les départs
 Escrime :
 Tennis :
 Tous les sports de balle, individuels ou collectifs
 Patinage : vitesse, artistique, hockey sur glace
 Ski : slalom
 etc...

9.5. LES METHODES D'ENTRAINEMENT QUI CONTRIBUENT A DEVELOPPER LA RAPIDITE DE REACTION

Elles découlent du bon entraînement technique chez le jeune, puis de la mise en situation perceptuelle et gestuelle spécifique (et cela de façon répétitive). Elle doit toujours être entretenue pour quelques gestes techniques essentiels propres au sport pratiqué. Et encore, pour le sportif prêt à entrer en lice, elle peut être améliorée et développée par la répétition (à vide ou en situation) à vitesse maximale, pour être « réautomatisée » afin d'être aussi rapide que possible au moment où elle devra se produire.

10. LA VITESSE DE MOUVEMENT

10.1. DEFINITION

La vitesse de mouvement est la qualité qui permet d'exécuter un mouvement ou des mouvements semblables ou différents le plus rapidement possible.

La vitesse de mouvement est une qualité neuro-musculaire qui implique dans l'acte moteur volontaire : la vitesse de recrutement des unités motrices, la vitesse de conduction synoptique entre les fibres nerveuses et les cellules qu'elles innervent, la vitesse de contraction (ou de réponse) des cellules musculaires stimulées. Et pour les muscles antagonistes aux muscles qui animent le mouvement, un complet relâchement qui permet leur mise en tension élastique en fin de mouvement et qui joue comme une force additionnelle au démarrage du mouvement inverse en cas de mouvement répétitif (par exemple flexion-extension rapide de la jambe sur la cuisse qui implique alternativement le jeu des fléchisseurs et des extenseurs).

La vitesse de mouvement sera d'autant plus grande que les forces de résistance à vaincre seront plus faibles (voir la courbe du chapitre Force musculaire maximale).

Autres appellations	Traductions
Vitesse	Speed
Vitesse d'exécution	Speed of movement
	Schnelligkeit
	Bewegungsschnelligkeit

10.2. LES DETERMINANTS DE LA VITESSE DE MOUVEMENT

La vitesse de mouvement engage l'action volontaire, donc mentale, de mobilisation dans un geste de vitesse maximale.

Cette vitesse de mouvement sera d'autant plus élevée que le geste à commettre est très structuré et très automatisé; que les muscles qui le permettent et l'animent seront plus puissants, donc plus forts.

La vitesse de mouvement découle donc de :

La volonté mentale d'une totale mobilisation nerveuse donc de la « concentration » mentale sur le geste à accomplir;
 La vitesse de la contraction musculaire;
 L'état des qualités musculaires telles que la puissance, la force musculaire et la souplesse;
 L'état physiologique musculaire du moment et de son état de relâchement initial comme de ses possibilités d'élasticité;
 Le degré d'automatisation du mouvement.

10.3. LES PRINCIPES A RESPECTER POUR LE DEVELOPPEMENT DE LA VITESSE DE MOUVEMENT

Automatiser au maximum les actes moteurs;
 Procéder à un effort mental constant de concentration sur l'acte moteur pour obtenir une plus grande vitesse;
 Apprendre à relâcher sa musculature;
 Développer la puissance musculaire et la souplesse.

On doit :

- S'attacher à l'apprentissage technique (et à le maintenir) ou encore à l'engager, par des répétitions à vide puis ensuite avec des charges croissantes en résistance.
- S'attacher à augmenter le pouvoir de concentration, même en dehors de tout acte moteur, puis ensuite à l'orienter sur l'acte moteur.
- Entraîner la souplesse et la puissance musculaire au-delà d'un entraînement de la force musculaire.

SPORTS TECHNICS - TECHNIQUE SPORTIVE

10.4. QUELQUES EPREUVES SPORTIVES ET ATHLETIQUES OU LA VITESSE DU MOUVEMENT DOMINE

La vitesse de mouvement intervient à tout moment dans les activités sportives ou athlétiques comme un facteur de la vitesse de réaction.

On peut citer à titre d'exemple :

Athlétisme : courses de vitesse, sauts, lancers

Sports de balle

Gymnastique sportive

etc...

Il semble que n'est pas à ce propos utilisée la totale possibilité mentale de concentration ou de relaxation.

Il ne semble pas non plus que la vitesse de mouvement soit méthodiquement développée à partir de résistances nulles vers des charges équivalentes à celles supportées dans le temps sportif réel.

Les méthodes qui y contribuent de façon directe ou indirecte sont :

La relaxation et la concentration

L'entraînement de la puissance musculaire

La mise en situation.

Donc au plan technique il faut utiliser :

Power training

Musculation

Weight training

Tumbling

Cross promenade.

10.5. LES METHODES D'ENTRAINEMENT QUI CONTRIBUENT AU DEVELOPPEMENT DE LA VITESSE DE MOUVEMENT

Il semble que l'entraînement de la vitesse de mouvement ne soit envisagé que de façon globale en situation, sans que certains de ses déterminants soient développés.

TABLEAU RECAPITULATIF DES METHODES D'ENTRAINEMENT ET DE CONDITIONNEMENT EN FONCTION DES QUALITES PHYSIQUES

Aérobies	X	•			•						
Calisthénie											
Tumbling						X	X		•	X	•
5 BX											
10 BX	X	•		X	•	•	•				
Circuit training	X	•		X	•	X					
Cross promenade	X	•	•	•	•	•	•				
Entraînement isométrique			X								
Fartlek	X	•			•						
Intervalle court	X	•									
Intervalle long	•	X		•	•						
Jogging	X	•			•						
Power training	•	•	•				X	•	•		
Relaxation											X
Weight training			X	X	X	X	X	X			
Yoga							X	X			•

X: contribution directe

•: contribution indirecte

CHAMPIONNATS 1986 CHAMPIONSHIPS 1986



28ème SEMAINE DU SKI - Allemagne R.F. (Ruhpolding du 24/02 au 01/03)

Représentant officiel : Général de Brigade G. GARDIN (Suède)
Pays participants : 11 - RFA, AUT, CAN, USA, FIN, FRA, ITA, NOR, HOL, SWE, SUI
Pays ayant envoyé des athlètes féminines : 3 - USA, NOR, SWE
Nombre d'athlètes : 151
Résultats : CISM NEWS 1986/3



35ème CROSS-COUNTRY - Algérie (Alger du 25/02 au 01/03)

Représentant officiel : Commandant HASSINE SLIM (Tunisie)
Pays participants : 23 - ALG, RFA, BRN, BEL, BRA, CAN, CIV, DJI, ESP, USA, FRA, GUI, ITA, KUW, LBA, LUX, MAR, NIG, OMA, HOL, SWE, TUN, TOG
Pays ayant envoyé des athlètes féminines : 10 - FRA, BEL, HOL, SWE, USA, TUN, MAR, LBA, GUI, CAN
Nombre d'athlètes : 234
Résultats : CISM NEWS 1986/3
SPORT INTERNATIONAL n° 68

3ème HANDBALL - Algérie (Alger du 07/04 au 18/04)

Représentant officiel : Colonel OSMAN SIR ELKHATIM (Soudan)
Pays participants : 9 - ALG, RFA, BEL, CMR, EGY, FRA, HOL, LBA, SEN
Pays observateurs : 2 - SUD, SAU
La participation féminine n'était pas prévue.
Nombre d'athlètes : 152
Résultats : CISM NEWS 1986/5
SPORT INTERNATIONAL n° 69



25ème ESCRIME - France (Brest du 19/04 au 26/04)

Représentant officiel : Général de Brigade J. DUGUET (France)
Pays participants : 11 - FRA, RFA, BRN, BE, DEN, ITA, LUX, HOL, POR, SWE, SUI
Pays ayant envoyé des athlètes féminines : 4 - FRA, BEL, HOL, SUI
Nombre d'athlètes : 88
Résultats : CISM NEWS 1986/3
SPORT INTERNATIONAL n° 69



28ème SEMAINE DE LA MER - Brésil (Rio de Janeiro du 01/06 au 08/06)

Représentant officiel : Contre-Amiral A. LEDESMA (Argentine)
Pays participants : 11 - BRA, RFA, ARG, DEN, USA, FIN, HOL, ITA, NOR, PAK, SWE
La participation féminine n'était pas prévue.
Nombre d'athlètes : 83
Résultats : CISM NEWS 1986/6
SPORT INTERNATIONAL n° 69

CHAMPIONNATS 1986 CHAMPIONSHIPS 1986



14ème VOLLEYBALL - Etats-Unis (Colorado Springs du 14/06 au 27/06)

Représentant officiel: Général HAN FUDONG (Chine)
Pays participants: 11 - BEL, RFA, CAN, CHN, FRA, GRE, GUI, HOL, ITA, MEX, USA
Nombre d'athlètes: 132
Résultats: CISM NEWS 1986/6
SPORT INTERNATIONAL n° 69



18ème PARACHUTISME - Maroc (Rabat du 01/07 au 11/07)

Représentant officiel: Colonel W. PFLEGERL (Autriche)
Pays participants: 21 - SAU, AUT, BEL, DEN, UAE, ESP, USA, FIN, FRA, GRE, IND, ITA, LBA, MAR, OMA, PAN, RFA, SWE, SUI, SYR, THA
Pays observateurs: 3 - GUI, PAK, TUN
Pays ayant envoyé des athlètes féminines: 5 - FRA, MAR, SUI, THA, USA
Nombre d'athlètes: 195
Résultats: CISM NEWS 1986/6
SPORT INTERNATIONAL n° 69



15ème JUDO - Belgique (Bruxelles du 06/07 au 15/07)

Représentant officiel: Lieutenant-Colonel F. PILOT (Luxembourg)
Pays participants: 13 - AUT, BEL, ESP, FIN, FRA, HOL, ITA, KOR, KUW, LBA, RFA, SEN, USA
Pays observateur: LUX
Pays ayant envoyé des athlètes féminines: 3 - BEL, HOL, LBA
Nombre d'athlètes: 132
Résultats: CISM NEWS 1986/7
SPORT INTERNATIONAL n° 69



33ème BASKET - Syrie (Damas du 01/08 au 12/08)

Représentant officiel: Colonel S.G. BORGVOLD
Pays participants: 5 - SYR, RFA, BEL, UAE, ITA
La participation féminine n'était pas prévue
Nombre d'athlètes: 74
Résultats: CISM NEWS 1986/3



26ème TIR - Portugal (Ota du 02/08 au 10/08)

Représentant officiel: Général de Brigade J. DUGUET (France)
Pays participants: 23 - ALG, RFA, AUT, BEL, DEN, EGY, UAE, ESP, USA, FIN, FRA, GRE, IRL, ITA, KUW, LUX, NOR, PAK, HOL, POR, QAT, SWE, SUI
Pays observateur: 1 - CIV
Pays ayant envoyé des athlètes féminines: 4 - BEL, FRA, POR, USA
Nombre d'athlètes: 217
Résultats: CISM NEWS 1986/7
SPORT INTERNATIONAL n° 70

CHAMPIONNATS 1986 CHAMPIONSHIPS 1986



34ème PENTATHLON MILITAIRE - Autriche (Wiener-Neustadt du 05/08 au 14/08)

Représentant officiel: Général de Brigade A. GAD EL HAK (Egypte)
Pays participants: 14 - AUT, RFA, BEL, BRA, CHN, DEN, ESP, IRL, ITA, NOR, HOL, SWE, SUI, TUR
Pays observateurs: 2 - NGR, EGY
La participation féminine n'était pas prévue
Nombre d'athlètes: 87
Résultats: SPORT INTERNATIONAL n° 70



31ème P.A.I.M. - Finlande (Tikkakoski du 05/08 au 13/08)

Représentant officiel: Colonel PER WIDMARK (Suède)
Pays participants: 9 - FIN, ARG, BRA, ESP, USA, FRA, NOR, HOL, SWE
La participation féminine n'était pas prévue
Nombre d'athlètes: 45
Résultats: SPORT INTERNATIONAL n° 70



20ème PENTATHLON MODERNE - Suède (Stockholm du 07/09 au 14/09)

Représentant officiel: Colonel K. SCHARENBERG (RFA)
Pays participants: 10 - SWE, AUT, BRN, FIN, FRA, RFA, HOL, ESP, SUI, USA
La participation féminine n'était pas prévue.
Nombre d'athlètes: 38

32ème ATHLETISME - Italie (Rome du 09/09 au 15/09)

Représentant officiel: Général de Brigade J. DUGUET (France)
Pays participants: 17 - ITA, RFA, ALG, BEL, BRN, CIV, USA, FRA, FIN, HOL, IRL, KUW, MAR, SEN, THA, TUN, VOL
Pays observateur: HAI
La participation féminine n'était pas prévue
Nombre d'athlètes: 237



20ème ORIENTATION - Suisse (Chur du 29/09 au 05/10)

Représentant officiel: Colonel V. JENSEN (Danemark)
Pays participants: 13 - SUI, RFA, AUT, BEL, DAN, ESP, FIN, FRA, IRA, ITA, NOR, HOL
La participation féminine n'était pas prévue.
Nombre d'athlètes: 98
Résultats: SPORT INTERNATIONAL n° 70



6ème EQUITATION - Espagne (Madrid du 13/10 au 19/10)

Représentant officiel: Général C. DELIA (Argentine)
Pays participants: 10 - ESP, BEL, BRN, BOL, CHI, FRA, ITA, KUW, PER, POR
La participation féminine n'était pas prévue
Nombre d'athlètes: 110

Calendrier CISM 1987

N°	Manifestations mondiales	Pays organisateurs	Lieux	Dates	Représentant officiel du CISM
1	36ème Cross-Country	Brésil	Rio de Janeiro	26/01-02/02	Colonel K. Scharenberg (Allemagne R.F.)
2	29ème semaine du Ski	France	Autrans	02/03-07/03	Général de Brigade J. Duguet (France)
3	21ème Orientation	Irlande	Kildare	18/05-24/05	
4	26ème Escrime	Pays-Bas	Arnhem	18/05-25/05	
5	29ème semaine de la Mer	Suède	Karlskrona	31/05-07/06	
6	16ème Judo	Etats-Unis	San Diego	08/06-17/06	
7	15ème Volleyball	Turquie	Ankara	08/06-20/06	Général de Brigade A. Gad El Hak (Egypte)
8	32ème Football - Tour Final	Syrie	Alep/Damas	10/06-30/06	Colonel R. Kesteloot (Belgique)
9	33ème Athlétisme	Allemagne R.F.	Warendorf	22/06-28/06	Colonel Moukori Mbappe (Cameroun)
10	32ème P.A.I.M.	Espagne	San Javier	23/06-01/07	
11	38ème Boxe	Côte d'Ivoire	Abidjan	25/07-10/08	Général de Brigade J. Duguet (France)
12	34ème Basketball	Syrie	Damas	Juillet	
13	7ème Equitation	Syrie	Damas	Juillet	
14	4ème Handball	Arabie Saoudite	Riyad	Août	Général de Brigade J. Duguet (France)
15	35ème Pentathlon Militaire	Suède	Stockholm	17/08-23/08	Colonel Osman Sir Elkhatim (Soudan)
16	27ème Tir	Suède	Skovde	30/08-09/09	Colonel V. Jensen (Danemark)
17	21ème Pentathlon Moderne	Suisse	Brugg	14/10-21/10	
18	2ème Taekwondo	Corée	Séoul	25/10-01/11	
19	29ème Natation	Italie	Chianciano	21/06-29/06	
20	33ème Football - Tour Final			01/09-31/12	
	1 ^{er} Session du Comité Exécutif	Portugal	Lisbone	03/04-05/04	
	42ème Assemblée Générale	Portugal	Lisbonne	05/04-11/04	
	2ème Session du Comité Exécutif	Bahreïn	Manama	Novembre	

1987 CISM Calendar					
N°	World event	Organising country	Place	Date	Official CISM representative
1	36th Cross-Country(*)	Brazil	Rio de Janeiro	25/01-02/02	Colonel K. Scharenberg (Germany F.R.)
2	29th Ski week(*)	France	Autrans	02/03-07/03	Brigadier General J. Duguet (France)
3	21th Orienteering	Ireland	Kildare	18/05-24/05	
4	26th Fencing(*)	Netherland	Arnhem	18/05-25/05	
5	29th Sea week	Sweden	Karlskrona	31/05-07/06	
6	16th Judo(*)	United States	San Diego	08/06-17/06	
7	15th Volleyball(*)	Turkey	Ankara	08/06-20/06	Brigadier General A. Gad El Hak (Egypt)
8	32nd Football - Final round	Syria	Alep/Damascus	10/06-30/06	Colonel R. Kesteloot (Belgium)
9	29th Swimming(*)	Italy	Chianciano	21/06-29/06	
10	33rd Track and field	Germany F.R.	Warendorf	22/06-28/06	Colonel Moukori Mbappe (Cameroon)
11	38th Boxing	Ivory Coast	Abidjan	25/07-10/08	Brigadier General J. Duguet (France)
12	34th Basketball	Syria	Damas	July	
13	7th Horsemanship	Syria	Damas	July	
14	4th Handball	Saudi Arabia	Riyad	August	Brigadier General J. Duguet (France)
15	35th Military Pentathlon	Sweden	Stockholm	17/08-23/08	Colonel Osman Sir Elkhatim (Sudan)
16	27th Shooting(*)	Swedene	Skovde	30/08-09/09	Colonel V. Jensen (Denmark)
17	32nd P.A.I.M.	Spain	Malaga	25/09-03/10	
18	21st Modern Pentathlon	Switzerland	Brugg	14/10-21/10	
19	2nd Taekwondo	Korea	Séoul	25/10-01/11	
20	33rd Soccer - Final round			01/09-31/12	
	1st Session Executive Committee	Portugal	Lissabon	03/04-05/04	
	42nd General Assembly	Portugal	Lissabon	05/04-11/04	
	2nd Session Executive Committee	Bahrain	Manama	November	

(*) Femine participation is planned.